



LEGENDA:

-  MEIOFIO EXISTENTE
-  MEIOFIO PROJETO
-  EIXO DA PAVIMENTAÇÃO EM PARALELEPÍEDOS
-  CALÇADA À CONSTRUIR
-  PLACAS DE SINALIZAÇÃO DE TRÂNSITO
-  PEDRA EXISTENTE
-  CALÇADA EXISTENTE
-  CALÇADA EXISTENTE À DEMOLIR
-  CALÇADA EXISTENTE À DESCONTAR
-  PAVIMENTAÇÃO À CONSTRUIR
-  PAVIMENTAÇÃO EXISTENTE
-  PAVIMENTAÇÃO À CONSTRUIR NO MESMO CONTRATO
-  RUA EXISTENTE EM TERRENO NATURAL
-  CINTURÃO DE TRAVAMENTO
-  POSTE EXISTENTE
-  POÇO DE VISITA
-  ÁRVORES EXISTENTES
-  ÁRVORES EXISTENTES A RETIRAR
-  PLACA DE IDENTIFICAÇÃO DA RUA

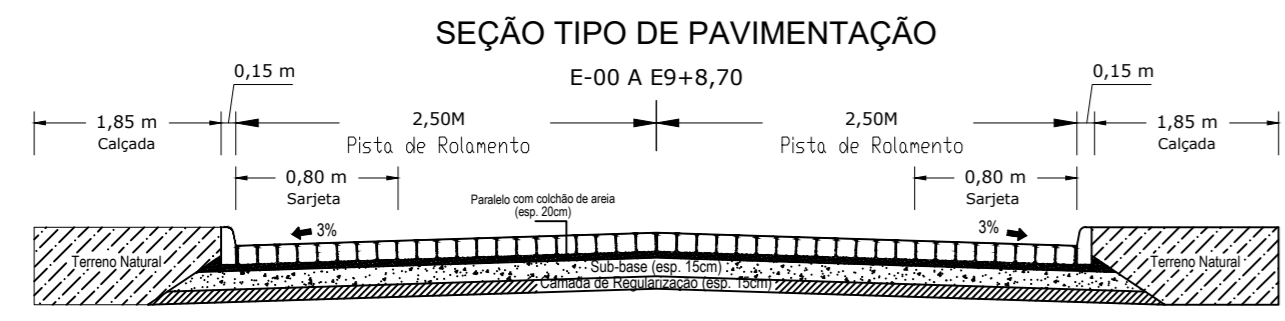
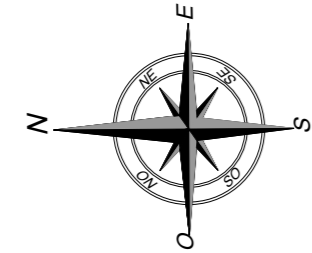

RUA JULIANA VIEIRA DINIZ

| | |
|-----------------------------|----------|
| COMPRIMENTO DA RUA: | 188,70M |
| LARGURA FAIXA DE ROLAMENTO: | 5,00 M |
| MEIO-FIO A CONSTRUIR: | 352,54M |
| CINTURÃO DE TRAVAMENTO: | 9,00M |
| ÁREA DE PAVIMENTAÇÃO: | 943,85M² |
| ÁREA DE ROCHA EXISTENTE: | 0,00M² |
| CALÇADA EXIST. A DEMOLIR: | 3,34M² |
| CALÇADA A CONSTRUIR: | 0,00M² |
| RAMPAS DE ACESSIBILIDADE: | 520,27M² |
| | 12 UND |

PROPRIETÁRIO: *Davi Ferreira Leite*

ENGENHEIRO: Davi Ferreira Leite - CREA-PB: 161725099-6

CONSTRUTOR:

| PAVIMENTAÇÃO | |
|---------------|-----------------------------------|
| PROPRIETÁRIO: | PREFEITURA MUNICIPAL JERICÓ |
| MUNICÍPIO: | JERICÓ - PB |
| LOCAL: | RUA 01 - RUA JULIANA VIEIRA DINIZ |

| | |
|--------------|----------------------------|
| PROFISSIONAL | DATA |
| PRANCHA | DESENHO / ESCALA / REVISÃO |
| 01 / 02 | 1:250 R01 |



RUA 01 - RUA JULIANA VIEIRA DINIZ

Perfil Longitudinal

Escala: H.....1/5.000 V.....1/500

188.70

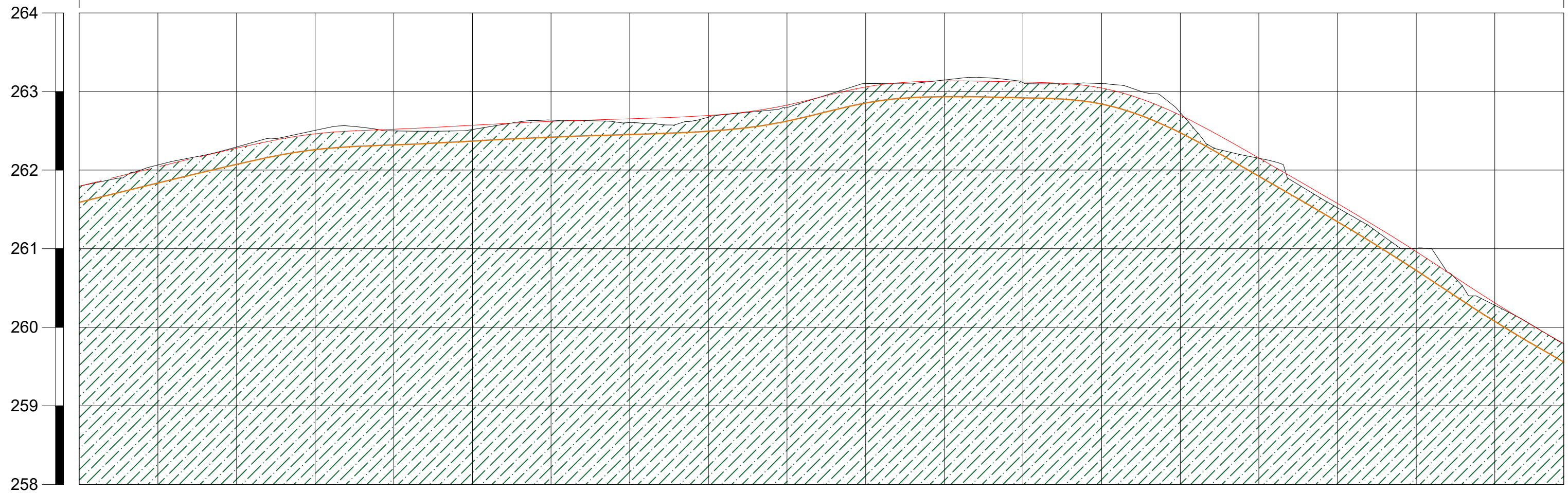

PROPRIETÁRIO

Davi Ferreira Leite

ENGENHEIRO: Davi Ferreira Leite - CREA-PB: 161725099-6

CONSTRUTOR

| ESTACAS 20,00M | E0 | E1 | E2 | E3 | E4 | E5 | E6 | E7 | E8 | E9 | E9+8,70 |
|----------------------------|--------|--------|--------|--------|--------|--------|--------|--------|--------|--------|---------|
| COTAS (m) TERRAPLENAGEM | 261,60 | 262,09 | 262,30 | 262,44 | 262,47 | 262,90 | 262,91 | 262,53 | 261,32 | 260,08 | 258,60 |
| COTAS (m) PROJETO | 261,80 | 262,29 | 262,50 | 262,64 | 262,67 | 263,10 | 263,11 | 262,73 | 261,52 | 260,28 | 258,80 |
| COTAS (m) TERRENO | 261,80 | 262,29 | 262,50 | 262,64 | 262,67 | 263,10 | 263,11 | 262,73 | 261,52 | 260,28 | 258,80 |

— COTA DE TERRAPLENAGEM
— COTA DO PROJETO
— COTA DO TERRENO

PAVIMENTAÇÃO

PROPRIETÁRIO: PREFEITURA MUNICIPAL JERICÓ
MUNICÍPIO: JERICÓ - PB
LOCAL: RUA 01 - RUA JULIANA VIEIRA DINIZ

| | |
|--------------|----------------------------|
| PROFISSIONAL | DATA |
| | |
| PRANCHA | DESENHO / ESCALA / REVISÃO |
| 02 / 02 | 1:500 R01 |



RUA 02 - RUA NELSON JOSÉ DA SILVA

Perfil Longitudinal

Escala: H.....1/5.000 V.....1/500

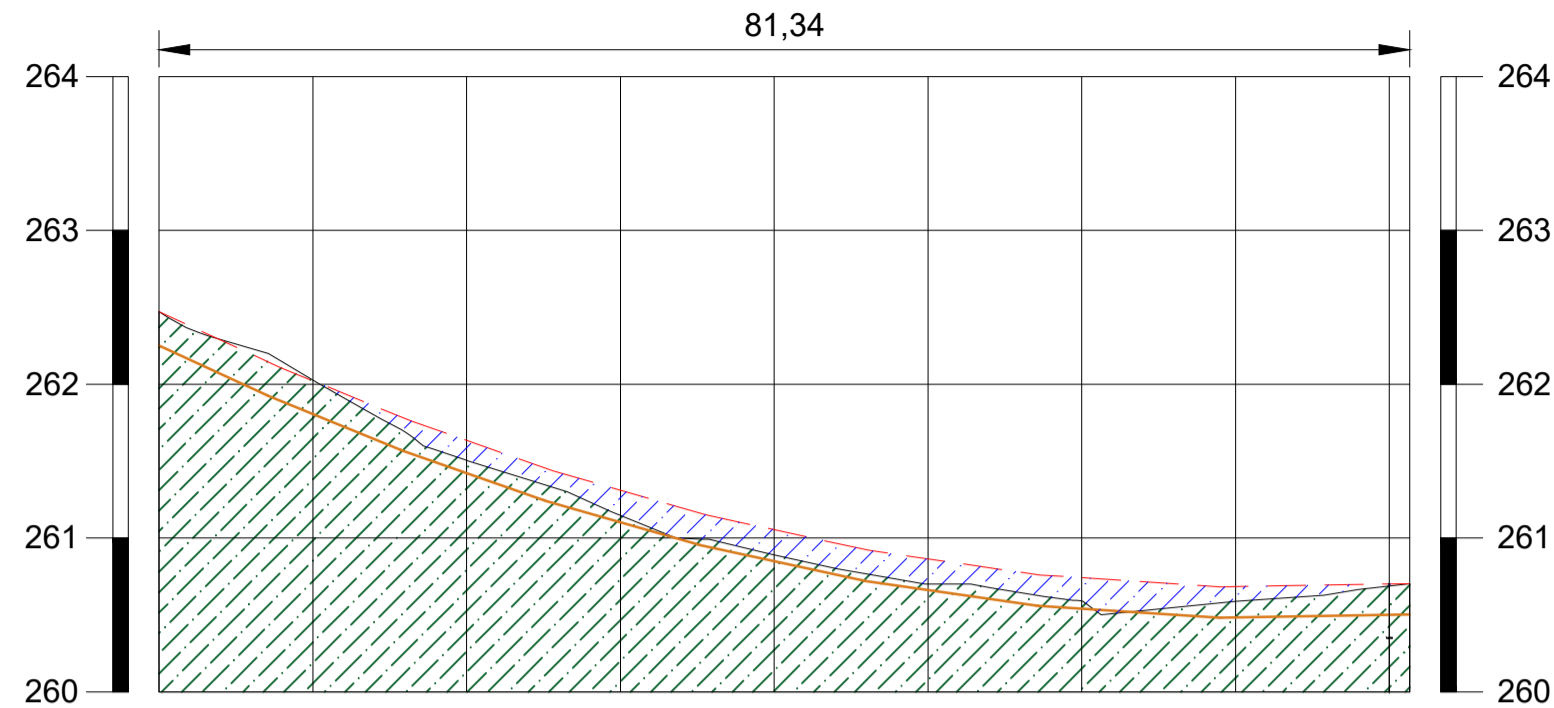

| ESTACAS | 20,00M | | | | |
|-------------------------|--------|--------|--------|--------|---------|
| | E0 | E1 | E2 | E3 | E4 |
| COTAS (m) TERRENO | 262,47 | 261,50 | 260,89 | 260,59 | 261,27 |
| COTAS (m) PROJETO | 261,80 | 261,63 | 261,05 | 260,74 | 260,70 |
| COTAS (m) TERRAPLENAGEM | 261,60 | 261,43 | 260,85 | 260,54 | 260,50 |
| | | | | | E4+1,34 |

LEGENDA:

- MEIOFIO EXISTENTE
- MEIOFIO PROJETO
- EIXO DA PAVIMENTAÇÃO EM PARALELEPÍEDOS
- CALÇADA A CONSTRUIR
- PLACAS DE SINALIZAÇÃO DE TRÂNSITO
- PEDRA EXISTENTE
- CALÇADA EXISTENTE
- CALÇADA EXISTENTE À DEMOLIR
- CALÇADA EXISTENTE À DESCONTAR
- PAVIMENTAÇÃO A CONSTRUIR
- PAVIMENTAÇÃO EXISTENTE
- PAVIMENTAÇÃO A CONSTRUIR NO MESMO CONTRATO
- RUA EXISTENTE EM TERRENO NATURAL
- CINTURÃO DE TRAVAMENTO
- POSTE EXISTENTE
- POÇO DE VISITA
- ÁRVORES EXISTENTES
- ÁRVORES EXISTENTES A RETIRAR
- PLACA DE IDENTIFICAÇÃO DA RUA



| RUA 02 - RUA NELSON JOSÉ DA SILVA | |
|-----------------------------------|----------|
| COMPRIMENTO DA RUA: | 81,34M |
| LARGURA FAIXA DE ROLAMENTO: | 5,00 M |
| MEIO-FIO A CONSTRUIR: | 140,68M |
| CINTURÃO DE TRAVAMENTO: | 9,00M |
| ÁREA DE PAVIMENTAÇÃO: | 406,70M² |
| ÁREA DE ROCHA EXISTENTE: | 0,00M² |
| CALÇADA EXIST. A DEMOLIR: | 0,00M² |
| CALÇADA EXIST. DESCONTAR: | 0,00M² |
| CALÇADA A CONSTRUIR: | 227,90M² |
| RAMPAS DE ACESSIBILIDADE: | 04 UND |

- COTA DE TERRAPLENAGEM
- COTA DO PROJETO
- COTA DO TERRENO

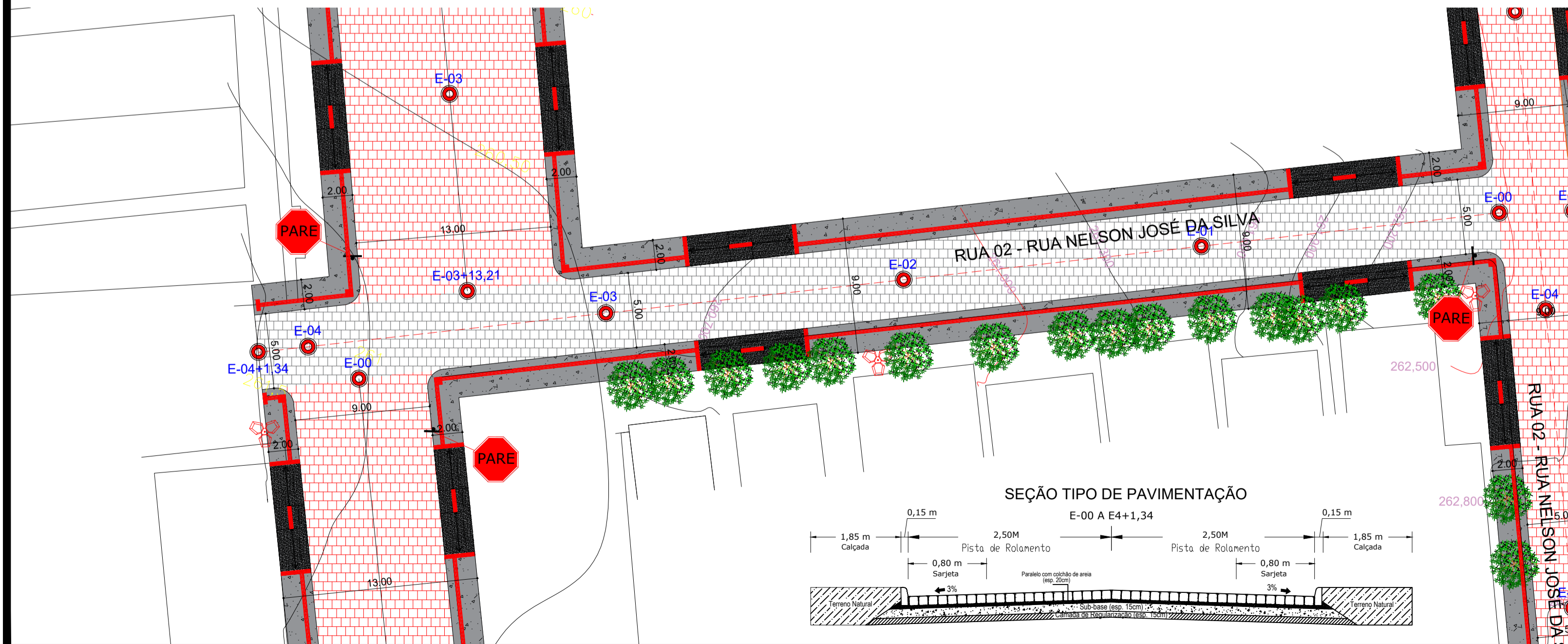

PROPRIETÁRIO
Davi Ferreira Leite
ENGENHEIRO: Davi Ferreira Leite - CREA-PB: 161725099-6

CONSTRUTOR

PAVIMENTAÇÃO

PROPRIETÁRIO: PREFEITURA MUNICIPAL JERICÓ
MUNICÍPIO: JERICÓ - PB
LOCAL: RUA 02 - RUA NELSON JOSÉ DA SILVA

| | |
|--------------|----------------------------|
| PROFISSIONAL | DATA |
| | |
| PRANCHA | DESENHO / ESCALA / REVISÃO |
| 01 / 01 | 1:250 R01 |

EIXO
Soluções em
Gestão Pública

RUA 03 - RUA NELSON JOSÉ DA SILVA
Perfil Longitudinal
Escala: H.....1/5.000 V.....1/500

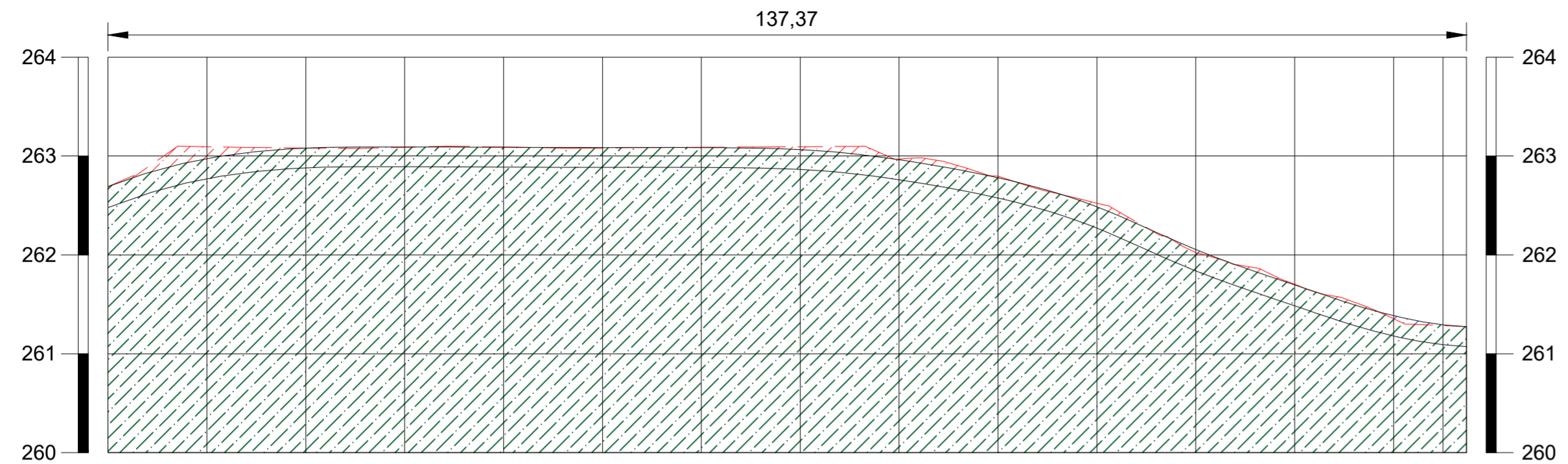

| ESTACAS 20,00M | COTAS (m) TERRENO | COTAS (m) PROJETO | COTAS (m) TERRAPLENAGEM |
|-------------------|----------------------|----------------------|----------------------------|
| E0 | 262,69 | 261,80 | 261,60 |
| E1 | 263,08 | 262,29 | 262,09 |
| E2 | 263,09 | 262,50 | 262,30 |
| E3 | 263,09 | 262,64 | 262,44 |
| E4 | 262,97 | 262,67 | 262,47 |
| E5 | 262,52 | 263,10 | 262,90 |
| E6 | 261,70 | 263,11 | 262,91 |
| E6+17,37 | 261,70 | 263,11 | 262,91 |

— COTA DE TERRAPLENAGEM
- - - COTA DO PROJETO
— COTA DO TERRENO

LEGENDA:

- MEIOFIO EXISTENTE
- MEIOFIO PROJETO
- EIXO DA PAVIMENTAÇÃO EM PARALELEPÍEDOS
- CALÇADA À CONSTRUIR
- PLACAS DE SINALIZAÇÃO DE TRÂNSITO
- PEDRA EXISTENTE
- CALÇADA EXISTENTE
- CALÇADA EXISTENTE À DEMOLIR
- CALÇADA EXISTENTE À DESCONTAR
- PAVIMENTAÇÃO À CONSTRUIR
- PAVIMENTAÇÃO EXISTENTE
- PAVIMENTAÇÃO À CONSTRUIR NO MESMO CONTRATO
- RUA EXISTENTE EM TERRENO NATURAL
- CINTURÃO DE TRAVAMENTO
- POSTE EXISTENTE
- POÇO DE VISITA
- ÁRVORES EXISTENTES
- ÁRVORES EXISTENTES A RETIRAR
- PLACA DE IDENTIFICAÇÃO DA RUA



RUA 03 - RUA NELSON JOSÉ DA SILVA

| | |
|-----------------------------|----------|
| COMPRIMENTO DA RUA: | 137,37M |
| LARGURA FAIXA DE ROLAMENTO: | 5,00 M |
| MEIO-FIO A CONSTRUIR: | 274,74M |
| CINTURÃO DE TRAVAMENTO: | 18,00M |
| ÁREA DE PAVIMENTAÇÃO: | 711,85M² |
| ÁREA DE ROCHA EXISTENTE: | 0,00M² |
| CALÇADA EXIST. A DEMOLIR: | 9,00M² |
| CALÇADA EXIST. DESCONTAR: | 0,00M² |
| CALÇADA A CONSTRUIR: | 414,65M² |
| RAMPAS DE ACESSIBILIDADE: | 08 UND |

PROPRIETÁRIO
Davi Ferreira Leite

ENGENHEIRO: Davi Ferreira Leite - CREA-PB: 161725099-6

CONSTRUTOR

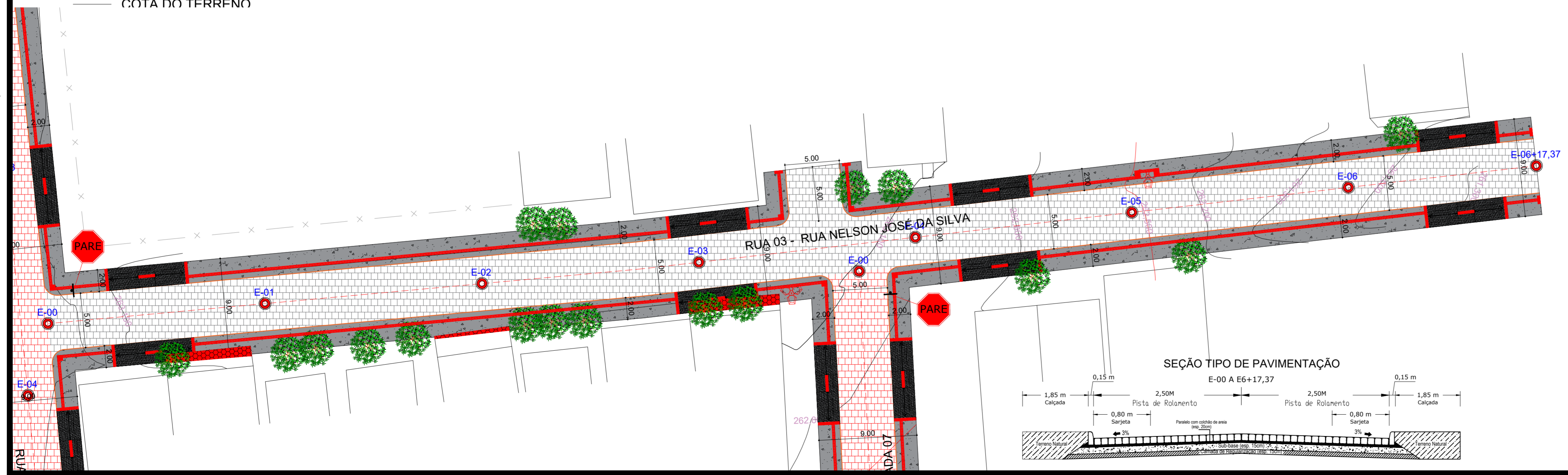

PAVIMENTAÇÃO

PROPRIETÁRIO: PREFEITURA MUNICIPAL JERICÓ
MUNICÍPIO: JERICÓ - PB
LOCAL: RUA 03 - RUA NELSON JOSÉ DA SILVA

| | |
|--------------|----------------------------|
| PROFISSIONAL | DATA |
| | |
| PRANCHA | DESENHO / ESCALA / REVISÃO |
| 01 / 01 | 1:250 R01 |



EIXO
Soluções em Gestão Pública

RUA 04 - RUA ALBINO FERREIRA DE ANDRADE
 Perfil Longitudinal
 Escala: H.....1/5.000 V.....1/500

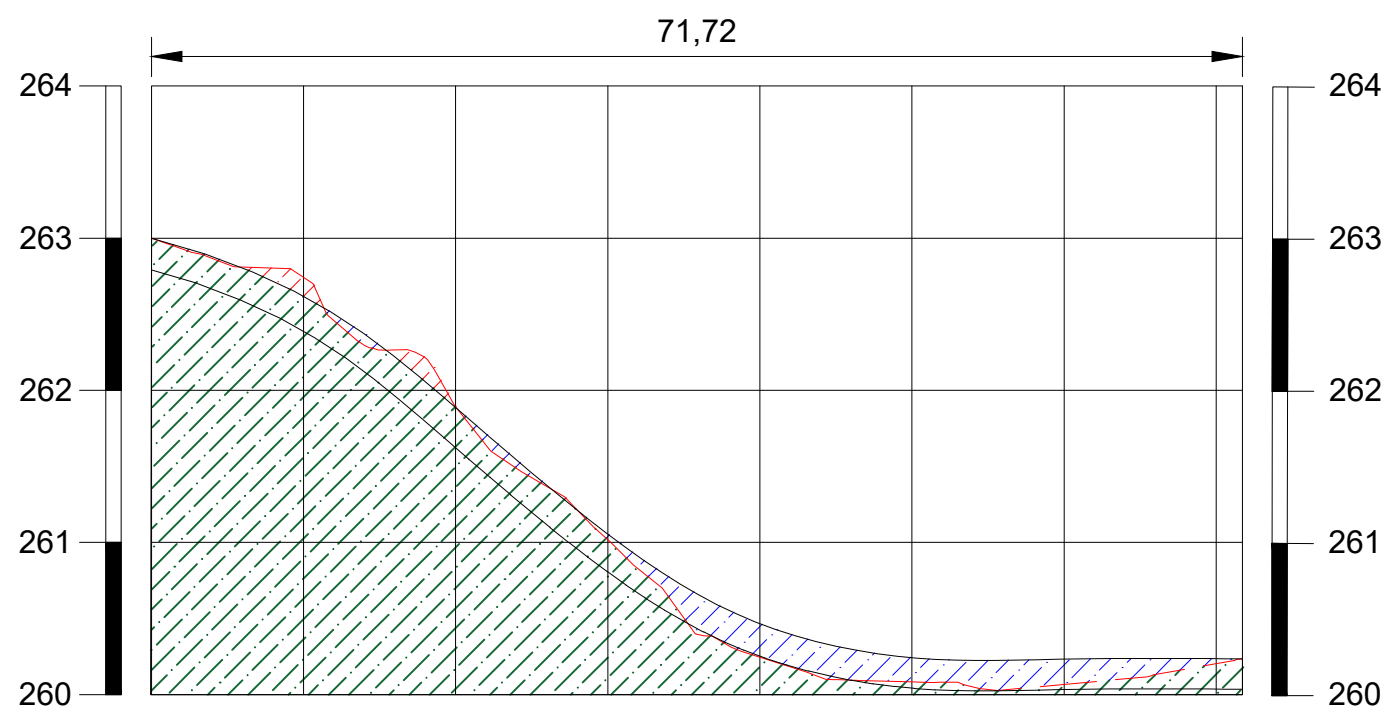

| ESTACAS | 20,00M | E0 | E1 | E2 | E3 | E-03+11,72 |
|-------------------------|--------|--------|--------|--------|--------|------------|
| COTAS (m) TERRAPLENAGEM | 261,60 | 261,43 | 260,85 | 260,54 | 260,54 | 260,54 |
| COTAS (m) PROJETO | 261,80 | 261,63 | 261,05 | 260,74 | 260,74 | 260,74 |
| COTAS (m) TERRENO | 263,00 | 261,89 | 260,25 | 260,07 | 260,07 | 260,07 |

— COTA DE TERRAPLENAGEM
 - - - COTA DO PROJETO
 — COTA DO TERRENO

LEGENDA:

- MEIOFIO EXISTENTE
- MEIOFIO PROJETO
- EIXO DA PAVIMENTAÇÃO EM PARALELEPÍEDOS
- CALÇADA À CONSTRUIR
- PLACAS DE SINALIZAÇÃO DE TRÂNSITO
- PEDRA EXISTENTE
- CALÇADA EXISTENTE
- CALÇADA EXISTENTE À DEMOLIR
- CALÇADA EXISTENTE À DESCONTAR
- PAVIMENTAÇÃO À CONSTRUIR
- PAVIMENTAÇÃO EXISTENTE
- PAVIMENTAÇÃO À CONSTRUIR NO MESMO CONTRATO
- RUA EXISTENTE EM TERRENO NATURAL
- CINTURÃO DE TRAVAMENTO
- POSTE EXISTENTE
- POÇO DE VISITA
- ÁRVORES EXISTENTES
- ÁRVORES EXISTENTES A RETIRAR
- PLACA DE IDENTIFICAÇÃO DA RUA

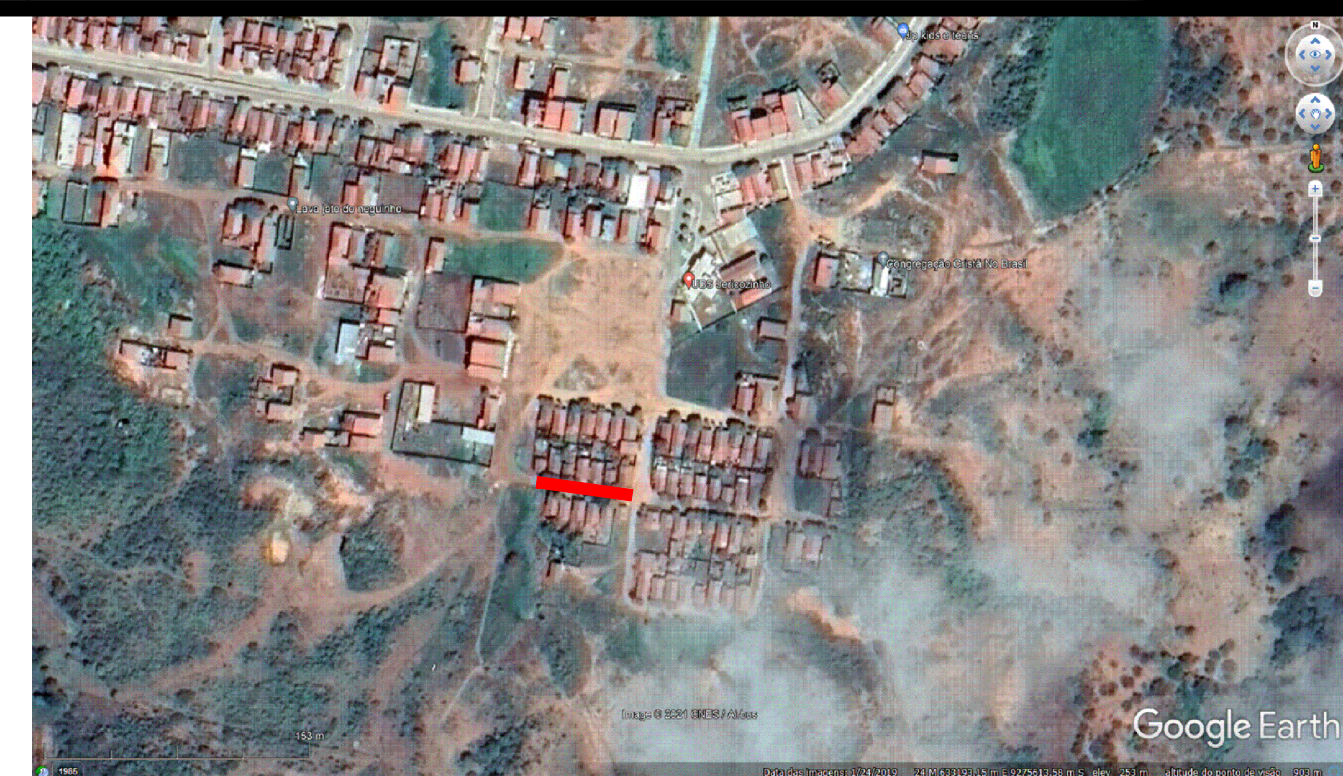

RUA 04 - RUA ALBINO FERREIRA DE ANDRADE
 COMPRIMENTO DA RUA: 137,37M
 LARGURA FAIXA DE ROLAMENTO: 5,00M
 MEIO-FIO A CONSTRUIR: 274,74M
 CINTURÃO DE TRAVAMENTO: 18,00M
 ÁREA DE PAVIMENTAÇÃO: 711,85M²
 ÁREA DE ROCHA EXISTENTE: 0,00M²
 CALÇADA EXIST. A DEMOLIR: 15,00M²
 CALÇADA EXIST. DESCONTAR: 0,00M²
 CALÇADA A CONSTRUIR: 414,65M²
 RAMPAS DE ACESSIBILIDADE: 08 UND

SEÇÃO TIPO DE PAVIMENTAÇÃO

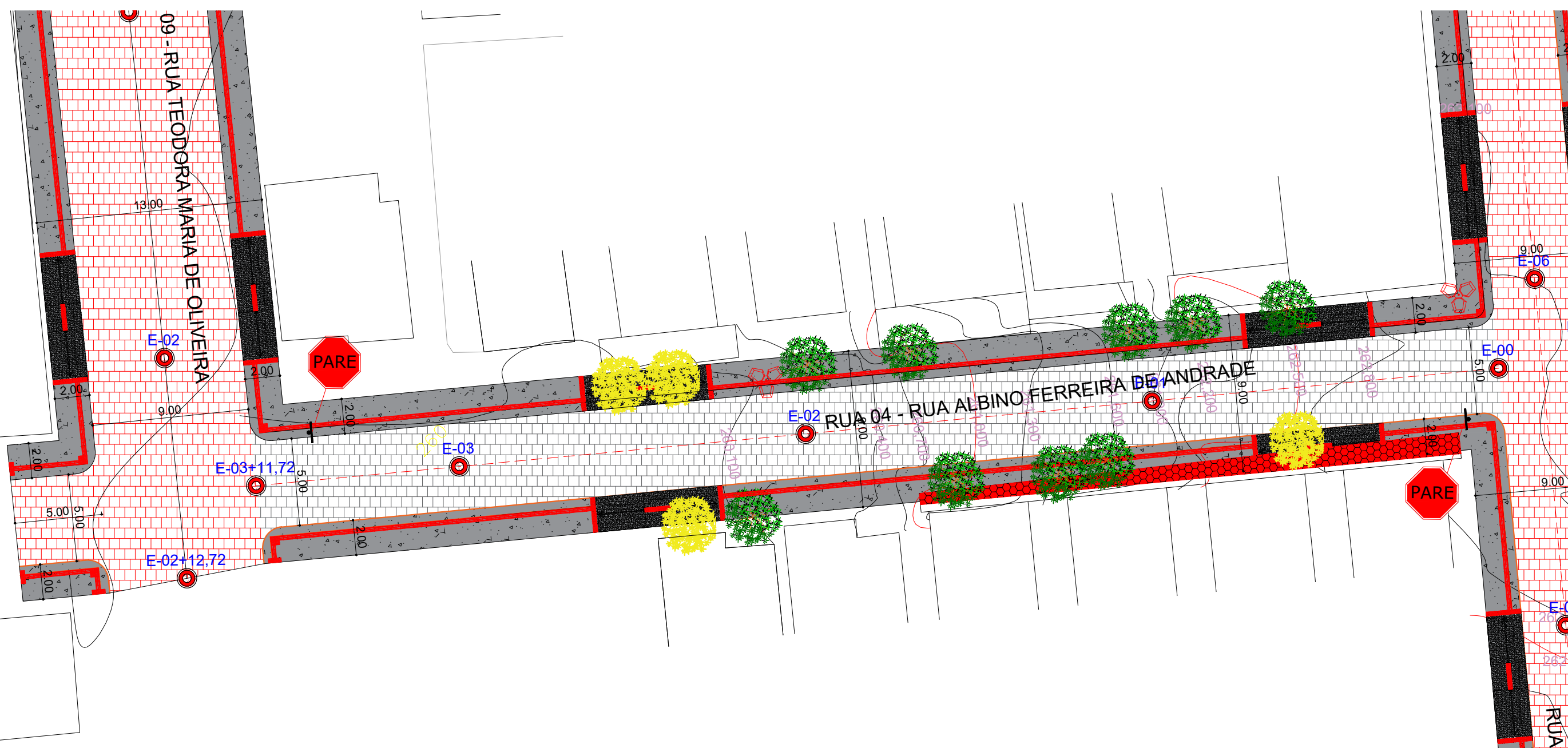
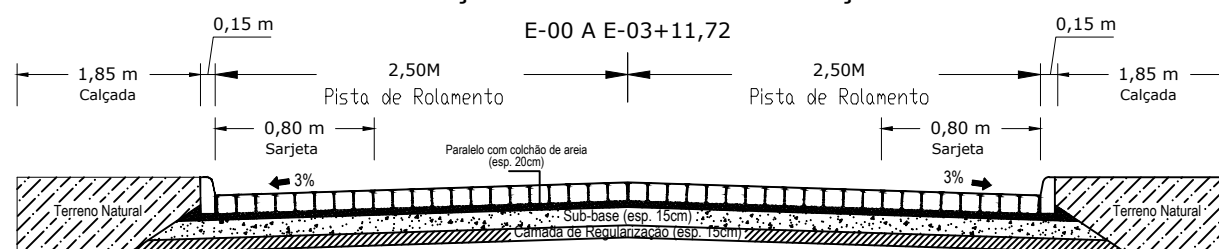

PROPRIETÁRIO
Davi Ferreira Leite
 ENGENHEIRO: Davi Ferreira Leite - CREA-PB: 161725099-6

CONSTRUTOR

PAVIMENTAÇÃO

PROPRIETÁRIO: PREFEITURA MUNICIPAL JERICÓ
 MUNICÍPIO: JERICÓ - PB
 LOCAL: RUA 04 - RUA ALBINO FERREIRA DE ANDRADE

| | |
|--------------|----------------------------|
| PROFISSIONAL | DATA |
| PRANCHA | DESENHO / ESCALA / REVISÃO |
| 01 / 01 | 1:250 R01 |

EIXO
 Soluções em
 Gestão Pública

RUA 05 - RUA ALBINO FERREIRA DE ANDRADE
 Perfil Longitudinal
 Escala: H.....1/5.000 V.....1/500



| ESTACAS | E0 | E1 | E2 | E3 | E4 | E5 | E5+15,33 |
|-------------------------|--------|--------|--------|--------|--------|--------|----------|
| ESTACAS | 20,00M | | | | | | |
| COTAS (m) TERRENO | 263,15 | 263,10 | 262,50 | 262,14 | 261,53 | 260,54 | 259,80 |
| COTAS (m) PROJETO | 263,15 | 263,16 | 262,55 | 262,14 | 261,44 | 260,54 | 259,80 |
| COTAS (m) TERRAPLENAGEM | 262,95 | 263,96 | 262,35 | 261,94 | 261,24 | 260,34 | 259,60 |

— COTA DE TERRAPLENAGEM
 - - - COTA DO PROJETO
 — COTA DO TERRENO

LEGENDA:

- MEIOFIO EXISTENTE
- MEIOFIO PROJETO
- EIXO DA PAVIMENTAÇÃO EM PARALELEPÍEDOS
- CALÇADA À CONSTRUIR
- PLACAS DE SINALIZAÇÃO DE TRÂNSITO
- PEDRA EXISTENTE
- CALÇADA EXISTENTE
- CALÇADA EXISTENTE À DEMOLIR
- CALÇADA EXISTENTE À DESCONTAR
- PAVIMENTAÇÃO À CONSTRUIR
- PAVIMENTAÇÃO EXISTENTE
- PAVIMENTAÇÃO À CONSTRUIR NO MESMO CONTRATO
- RUA EXISTENTE EM TERRENO NATURAL
- CINTURÃO DE TRAVAMENTO
- POSTE EXISTENTE
- POÇO DE VISITA
- ÁRVORES EXISTENTES
- ÁRVORES EXISTENTES A RETIRAR
- PLACA DE IDENTIFICAÇÃO DA RUA

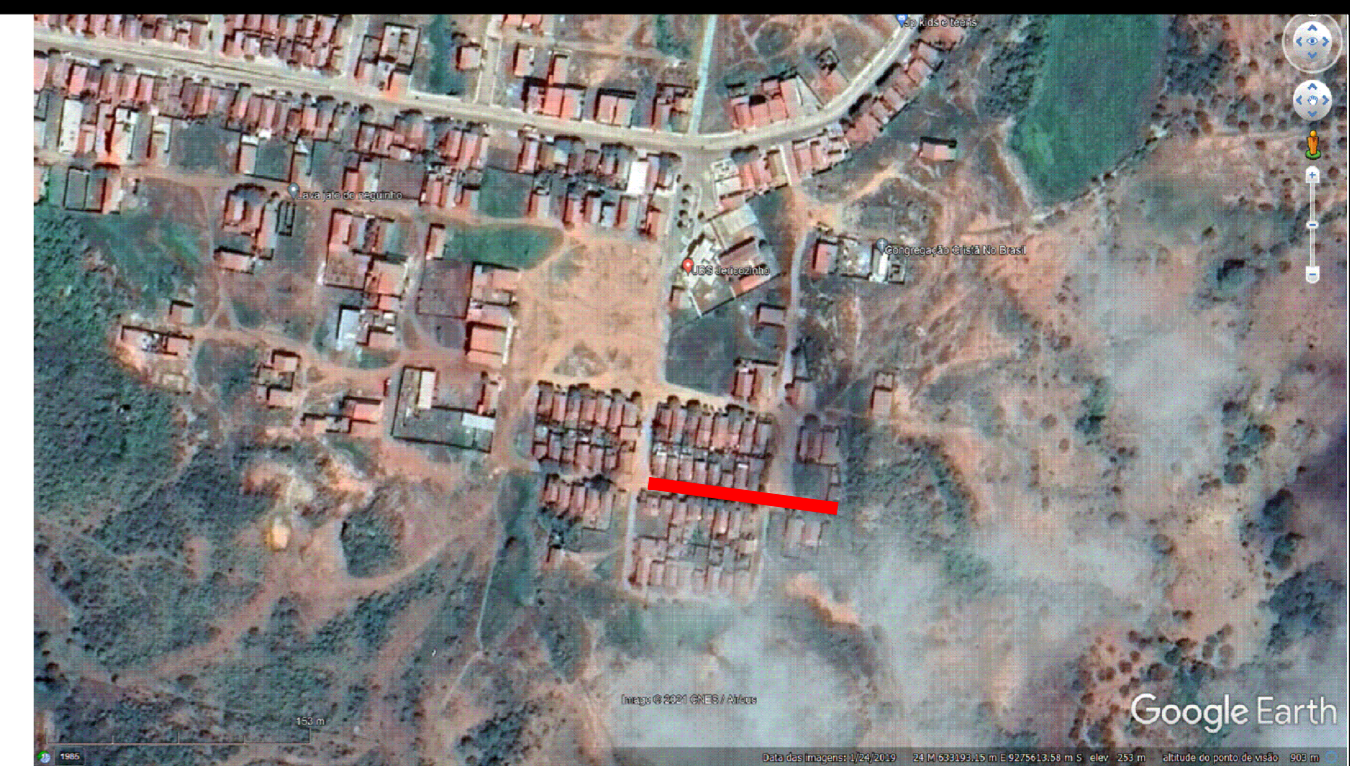

RUA 05 - RUA ALBINO FERREIRA DE ANDRADE

| | |
|-----------------------------|----------|
| COMPRIMENTO DA RUA: | 115,32M |
| LARGURA FAIXA DE ROLAMENTO: | 5,00 M |
| MEIO-FIO A CONSTRUIR: | 220,64M |
| CINTURÃO DE TRAVAMENTO: | 0,00M |
| ÁREA DE PAVIMENTAÇÃO: | 576,60M² |
| ÁREA DE ROCHA EXISTENTE: | 0,00M² |
| CALÇADA EXIST. A DEMOLIR: | 0,47M² |
| CALÇADA EXIST. DESCONTAR: | 0,00M² |
| CALÇADA A CONSTRUIR: | 241,37M² |
| RAMPAS DE ACESSIBILIDADE: | 04 UND |

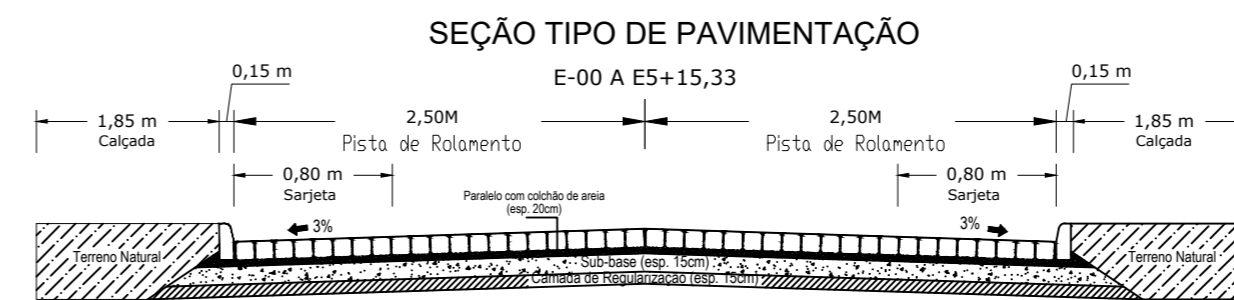

PROPRIETÁRIO

Davi Ferreira Leite

ENGENHEIRO: Davi Ferreira Leite - CREA-PB: 161725099-6

CONSTRUTOR

PAVIMENTAÇÃO

PROPRIETÁRIO: PREFEITURA MUNICIPAL JERICÓ
 MUNICÍPIO: JERICÓ - PB
 LOCAL: RUA 05 - RUA ALBINO FERREIRA DE ANDRADE

| PROFISSIONAL | DATA |
|--------------|----------------------------|
| | |
| PRANCHA | DESENHO / ESCALA / REVISÃO |
| 01 / 01 | 1:250 R01 |



RUA 06 - RUA BENEDITO PIRES DE OLIVEIRA

Perfil Longitudinal
Escala: H.....1/5.000 V.....1/500

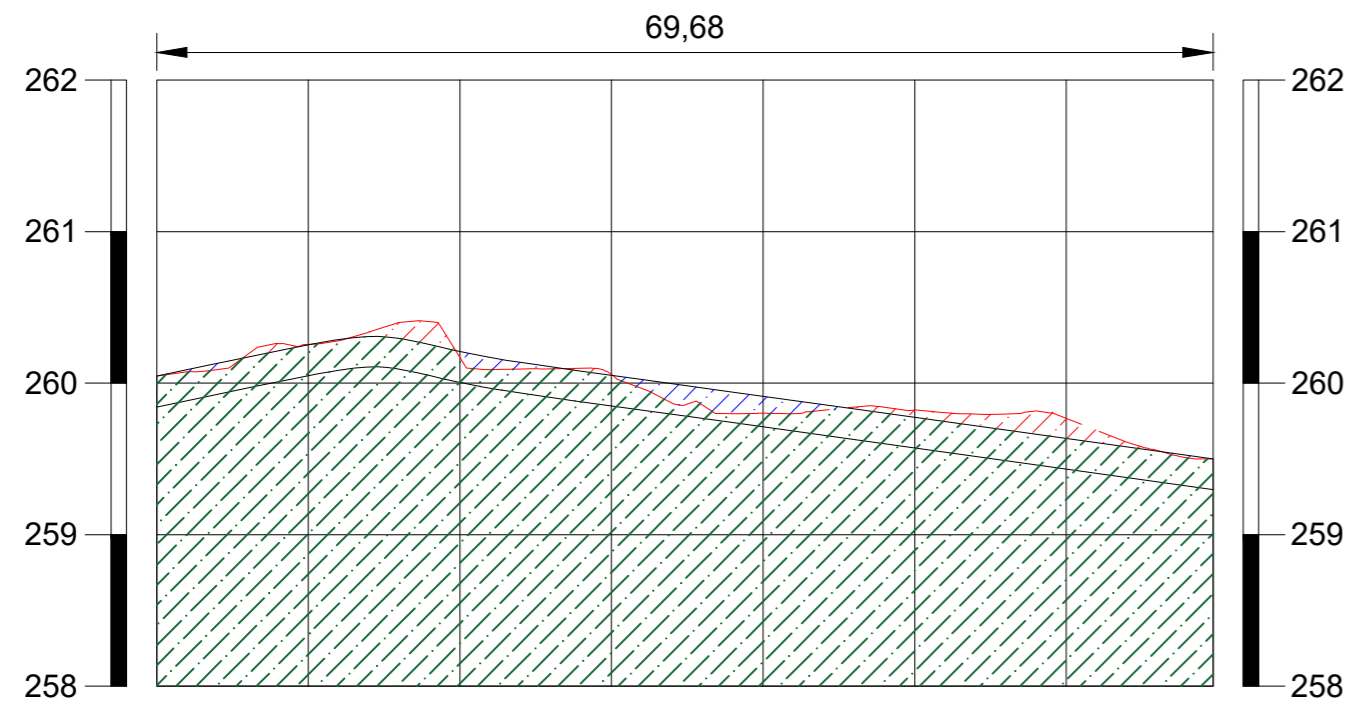

| ESTACAS | COTAS (m) TERRAPLENAGEM | COTAS (m) PROJETO | COTAS (m) TERRENO |
|---------|-------------------------|-------------------|-------------------|
| 20.00M | 269,85 | 260,05 | 260,05 |
| E0 | | | |
| E1 | 260,00 | 260,20 | 260,17 |
| E2 | 259,71 | 259,91 | 259,80 |
| E3 | 259,43 | 259,63 | 259,77 |
| E3+9,68 | 259,30 | 259,50 | 259,50 |

— COTA DE TERRAPLENAGEM
— COTA DO PROJETO
— COTA DO TERRENO

LEGENDA:

- MEIOFIO EXISTENTE
- MEIOFIO PROJETO
- EIXO DA PAVIMENTAÇÃO EM PARALELEPÍEDOS CALÇADA À CONSTRUIR
- PLACAS DE SINALIZAÇÃO DE TRÂNSITO
- PEDRA EXISTENTE
- CALÇADA EXISTENTE
- CALÇADA EXISTENTE À DEMOLIR
- CALÇADA EXISTENTE À DESCONTAR
- PAVIMENTAÇÃO À CONSTRUIR
- PAVIMENTAÇÃO EXISTENTE
- PAVIMENTAÇÃO À CONSTRUIR NO MESMO CONTRATO
- RUA EXISTENTE EM TERRENO NATURAL
- CINTURÃO DE TRAVAMENTO
- POSTE EXISTENTE
- POÇO DE VISITA
- ÁRVORES EXISTENTES
- ÁRVORES EXISTENTES A RETIRAR
- PLACA DE IDENTIFICAÇÃO DA RUA



RUA 06 - RUA BENEDITO PIRES DE OLIVEIRA

| | |
|-----------------------------|----------|
| COMPRIMENTO DA RUA: | 69,68M |
| LARGURA FAIXA DE ROLAMENTO: | 5,00 M |
| MEIO-FIO A CONSTRUIR: | 139,36M |
| CINTURÃO DE TRAVAMENTO: | 0,00M |
| ÁREA DE PAVIMENTAÇÃO: | 348,40M² |
| ÁREA DE ROCHA EXISTENTE: | 0,00M² |
| CALÇADA EXIST. A DEMOLIR: | 0,58M² |
| CALÇADA EXIST. DESCONTAR: | 0,00M² |
| CALÇADA A CONSTRUIR: | 206,76M² |
| RAMPAS DE ACESSIBILIDADE: | 04 UND |

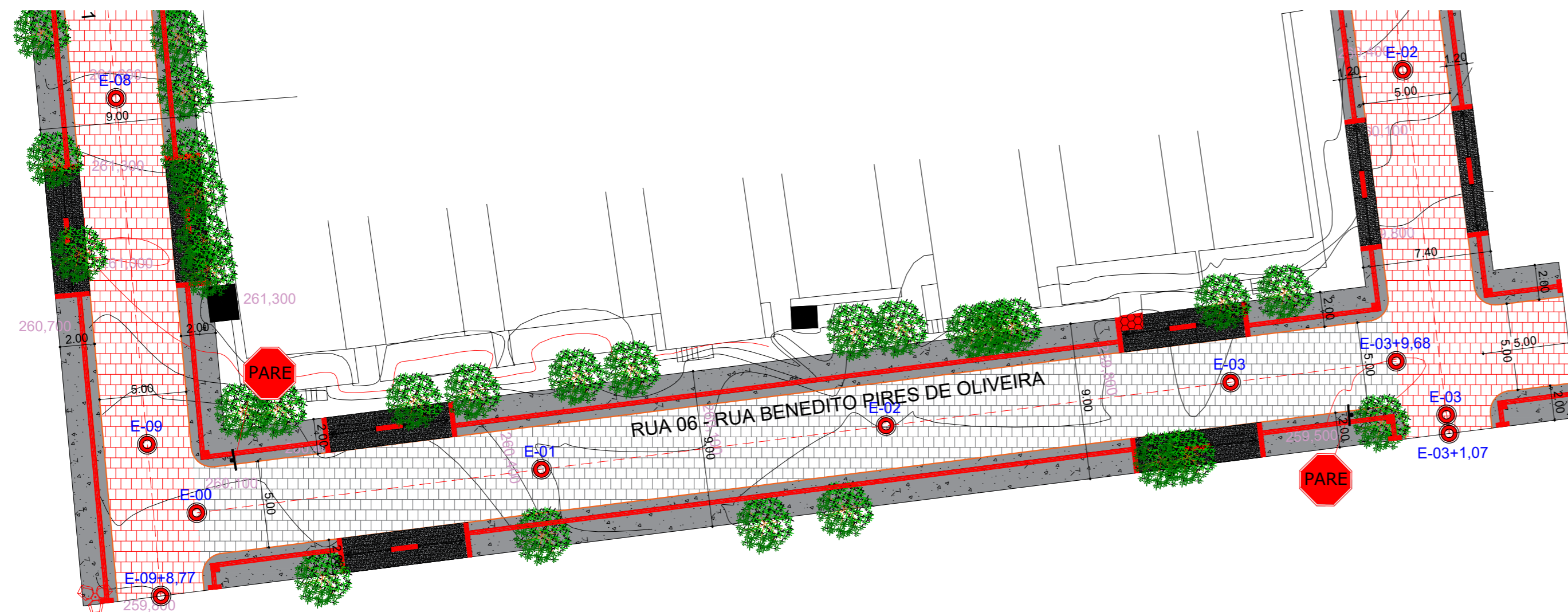
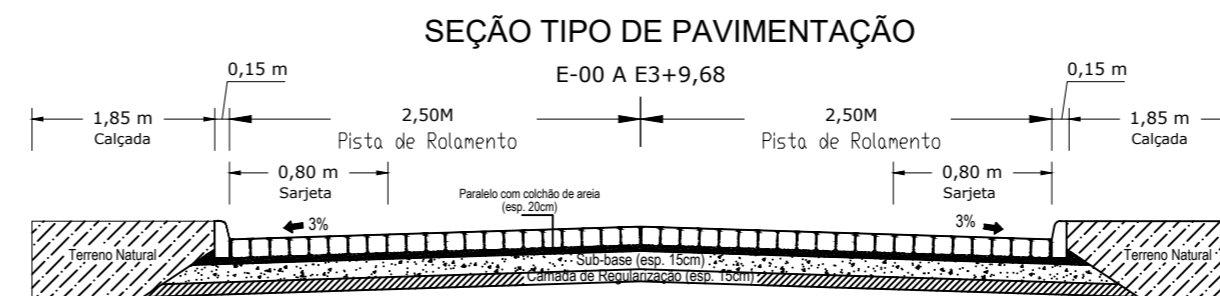

PROPRIETÁRIO

Davi Ferreira Leite

ENGENHEIRO: Davi Ferreira Leite - CREA-PB: 161725099-6

CONSTRUTOR

PAVIMENTAÇÃO

PROPRIETÁRIO: PREFEITURA MUNICIPAL JERICÓ
MUNICÍPIO: JERICÓ - PB
LOCAL: RUA 06 - RUA BENEDITO PIRES DE OLIVEIRA

| PROFISSIONAL | DATA |
|--------------|----------------------------|
| | |
| PRANCHA | DESENHO / ESCALA / REVISÃO |
| 01 / 01 | 1:250 R01 |



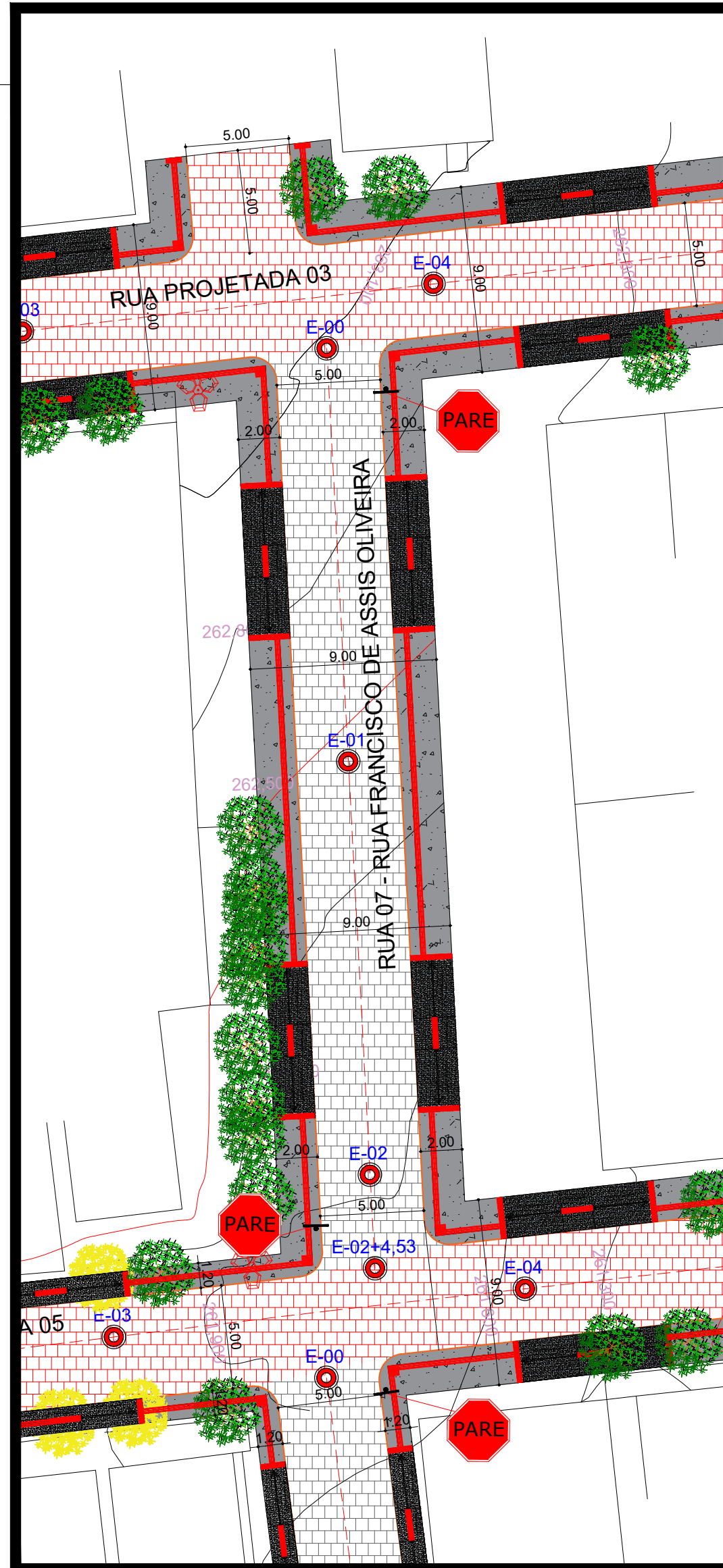

RUA 07 - RUA FRANCISCO DE ASSIS OLIVEIRA
 Perfil Longitudinal
 Escala: H.....1/5.000 V.....1/500

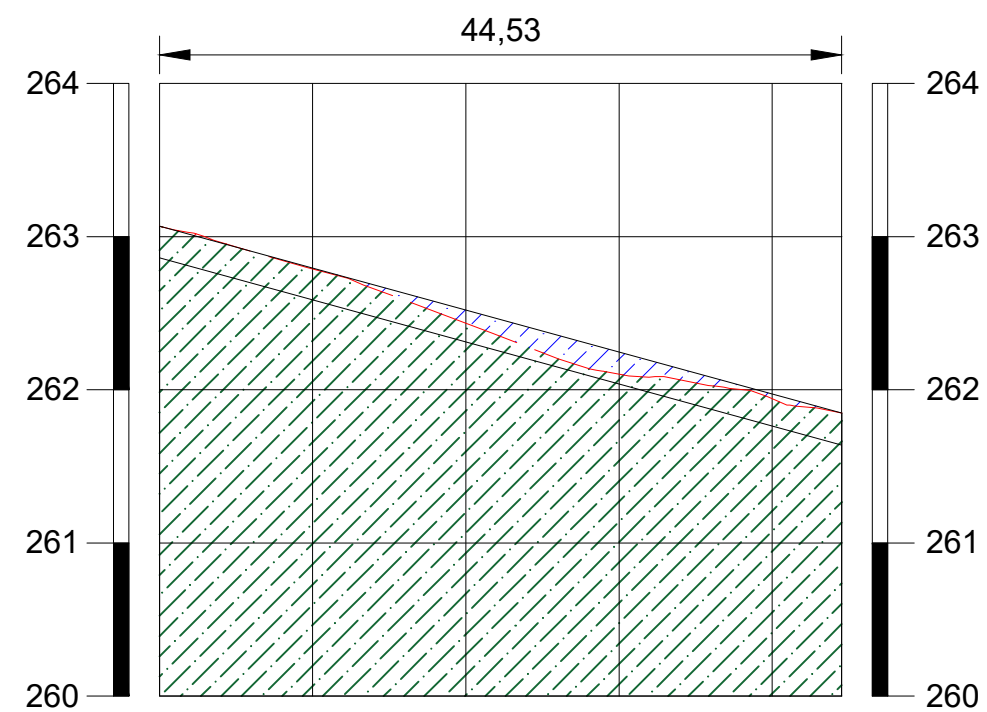

| ESTACAS | COTAS (m) | |
|---------------|-----------|---------|
| | PROJETO | TERRENO |
| 20,00M | | |
| E0 | 263,07 | 263,07 |
| E1 | 262,52 | 262,43 |
| E2 | 261,97 | 261,94 |
| E2+4,53 | 261,84 | 261,84 |
| TERRAPLENAGEM | 262,87 | |
| COTAS (m) | | |
| | 262,32 | 261,77 |
| | 261,64 | 261,64 |

— COTA DE TERRAPLENAGEM
 - - - COTA DO PROJETO
 — COTA DO TERRENO

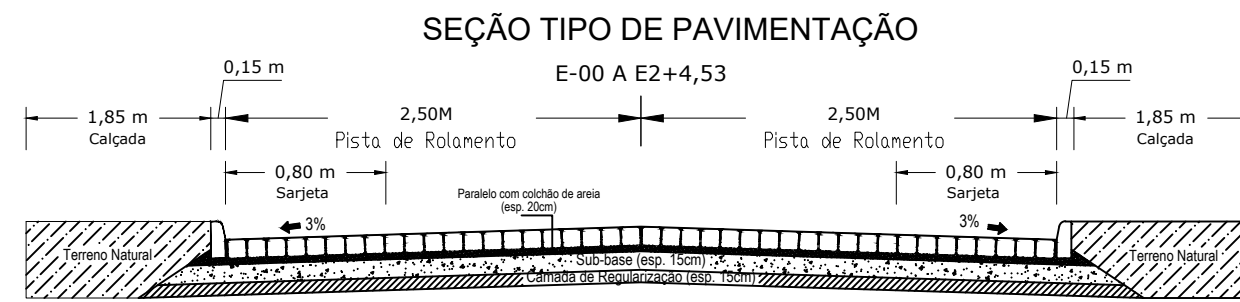

RUA 07 - RUA FRANCISCO DE ASSIS OLIVEIRA
 COMPRIMENTO DA RUA: 44,53M
 LARGURA FAIXA DE ROLAMENTO: 5,00M
 MEIO-FIO A CONSTRUIR: 89,06M
 CINTURÃO DE TRAVAMENTO: 0,00M
 ÁREA DE PAVIMENTAÇÃO: 222,65M²
 ÁREA DE ROCHA EXISTENTE: 0,00M²
 CALÇADA EXIST. A DEMOLIR: 0,00M²
 CALÇADA EXIST. DESCONTAR: 0,00M²
 CALÇADA A CONSTRUIR: 113,70M²
 RAMPAS DE ACESSIBILIDADE: 04 UND

LEGENDA:

- MEIOFIO EXISTENTE
- MEIOFIO PROJETO
- EIXO DA PAVIMENTAÇÃO EM PARALELEPÍEDOS
- CALÇADA À CONSTRUIR
- PLACAS DE SINALIZAÇÃO DE TRÂNSITO
- PEDRA EXISTENTE
- CALÇADA EXISTENTE
- CALÇADA EXISTENTE À DEMOLIR
- CALÇADA EXISTENTE À DESCONTAR
- PAVIMENTAÇÃO À CONSTRUIR
- PAVIMENTAÇÃO EXISTENTE
- PAVIMENTAÇÃO À CONSTRUIR NO MESMO CONTRATO
- RUA EXISTENTE EM TERRENO NATURAL
- CINTURÃO DE TRAVAMENTO
- POSTE EXISTENTE
- POÇO DE VISITA
- ÁRVORES EXISTENTES
- ÁRVORES EXISTENTES A RETIRAR
- PLACA DE IDENTIFICAÇÃO DA RUA



PROPRIETÁRIO

Davi Ferreira Leite

ENGENHEIRO: Davi Ferreira Leite - CREA-PB: 161725099-6

CONSTRUTOR

PAVIMENTAÇÃO

PROPRIETÁRIO: PREFEITURA MUNICIPAL JERICÓ
 MUNICÍPIO: JERICÓ - PB
 LOCAL: RUA 07 - RUA FRANCISCO DE ASSIS OLIVEIRA

PROFISSIONAL DATA

PRANCHA DESENHO / ESCALA / REVISÃO

01 / 01 1:250 R01



EIXO

Soluções em
 Gestão Pública

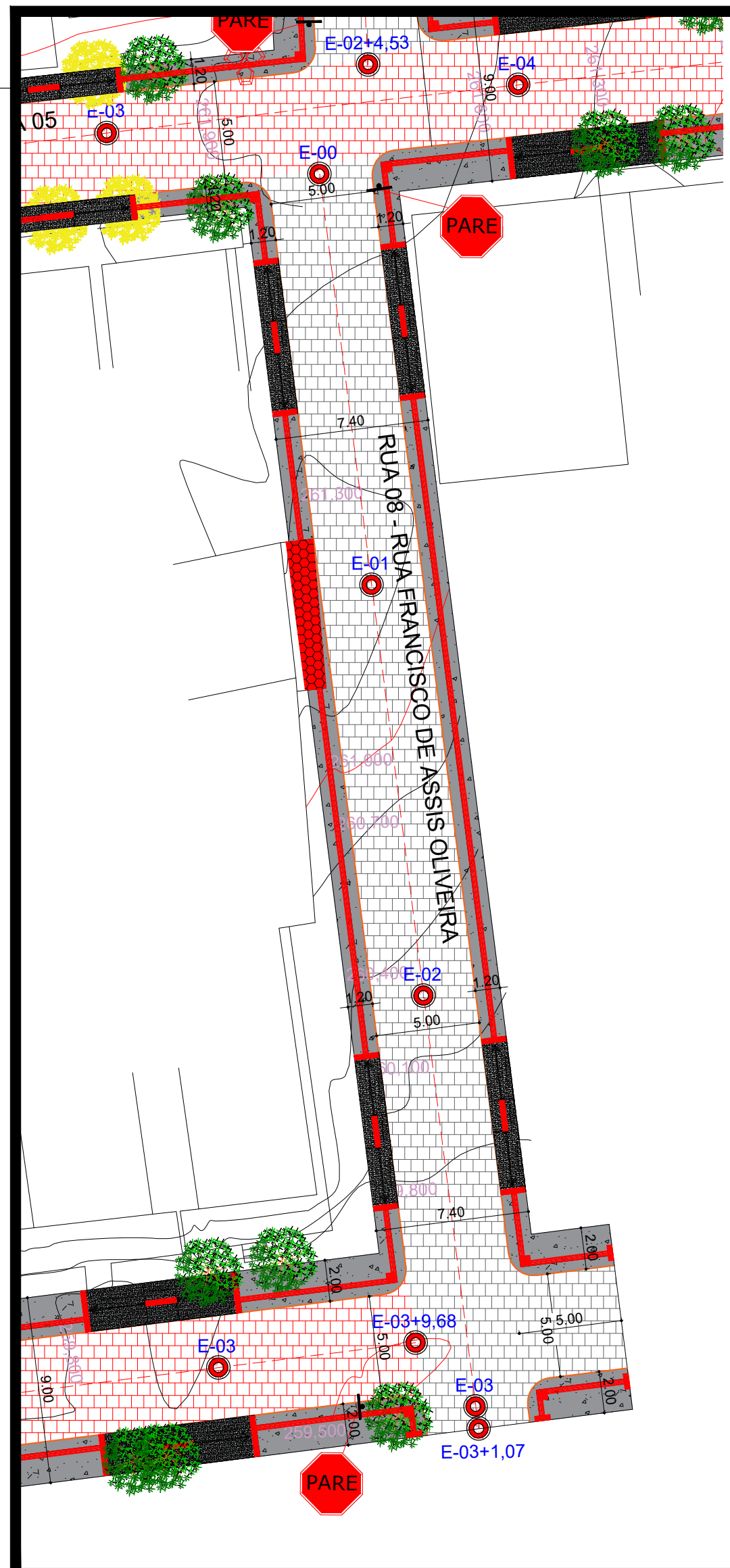

RUA 08 - RUA FRANCISCO DE ASSIS OLIVEIRA
 Perfil Longitudinal
 Escala: H.....1/5.000 V.....1/500

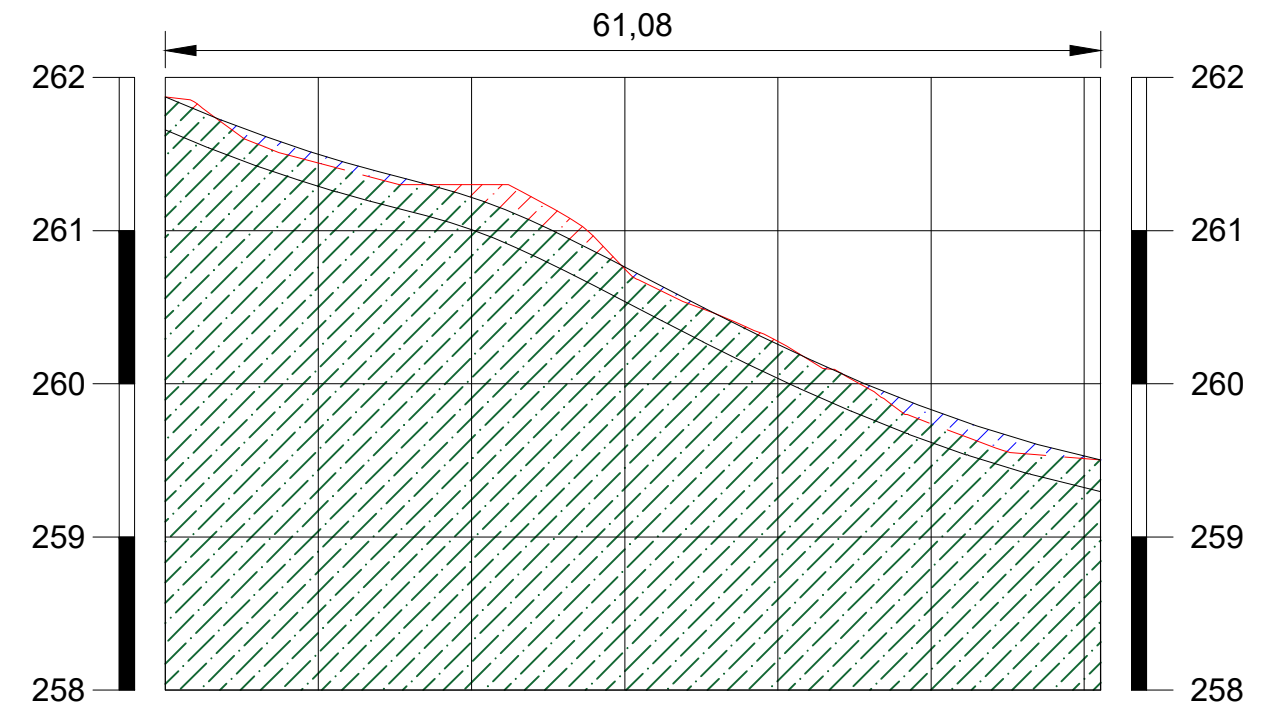

| ESTACAS | 20,00M | E0 | E1 | E2 | E3 | E3+1,08 |
|-------------------------|--------|--------|--------|--------|--------|---------|
| COTAS (m) TERRENO | | 261,87 | 261,30 | 260,28 | 259,51 | 259,50 |
| COTAS (m) PROJETO | | 261,87 | 261,21 | 260,25 | 259,52 | 259,50 |
| COTAS (m) TERRAPLENAGEM | | 261,67 | 261,01 | 260,05 | 259,32 | 259,30 |

— COTA DE TERRAPLENAGEM
 - - COTA DO PROJETO
 — COTA DO TERRENO

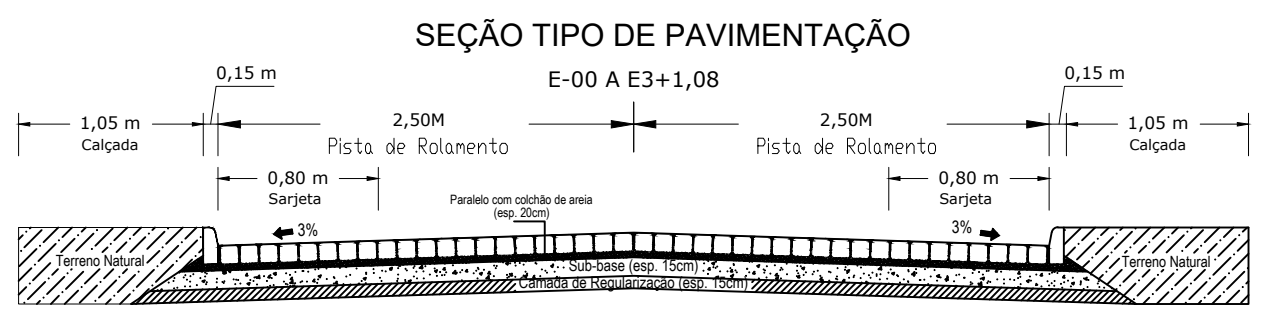

RUA 08 - RUA FRANCISCO DE ASSIS OLIVEIRA
 COMPRIMENTO DA RUA: 61,07M
 LARGURA FAIXA DE ROLAMENTO: 5,00 M
 MEIO-FIO A CONSTRUIR: 122,14M
 CINTURÃO DE TRAVAMENTO: 0,00M
 ÁREA DE PAVIMENTAÇÃO: 330,35M²
 ÁREA DE ROCHA EXISTENTE: 0,00M²
 CALÇADA EXIST. A DEMOLIR: 4,23M²
 CALÇADA EXIST. DESCONTAR: 0,00M²
 CALÇADA A CONSTRUIR: 83,03M²
 RAMPAS DE ACESSIBILIDADE: 04 UND

- LEGENDA:**
- MEIOFIO EXISTENTE
 - MEIOFIO PROJETO
 - EIXO DA PAVIMENTAÇÃO EM PARALELEPÍEDOS
 - CALÇADA À CONSTRUIR
 - PLACAS DE SINALIZAÇÃO DE TRÂNSITO
 - PEDRA EXISTENTE
 - CALÇADA EXISTENTE
 - CALÇADA EXISTENTE À DEMOLIR
 - CALÇADA EXISTENTE À DESCONTAR
 - PAVIMENTAÇÃO À CONSTRUIR
 - PAVIMENTAÇÃO EXISTENTE
 - PAVIMENTAÇÃO À CONSTRUIR NO MESMO CONTRATO
 - RUA EXISTENTE EM TERRENO NATURAL
 - CINTURÃO DE TRAVAMENTO
 - POSTE EXISTENTE
 - POÇO DE VISITA
 - ÁRVORES EXISTENTES
 - ÁRVORES EXISTENTES A RETIRAR
 - PLACA DE IDENTIFICAÇÃO DA RUA



PROPRIETÁRIO
 ENGENHEIRO: Davi Ferreira Leite - CREA-PB: 161725099-6

CONSTRUTOR

PAVIMENTAÇÃO

PROPRIETÁRIO: PREFEITURA MUNICIPAL JERICÓ
 MUNICÍPIO: JERICÓ - PB
 LOCAL: RUA 08 - RUA FRANCISCO DE ASSIS OLIVEIRA

| | |
|--------------|----------------------------|
| PROFISSIONAL | DATA |
| | |
| PRANCHA | DESENHO / ESCALA / REVISÃO |
| 01 / 01 | 1:250 R01 |

EIXO
 Soluções em
 Gestão Pública

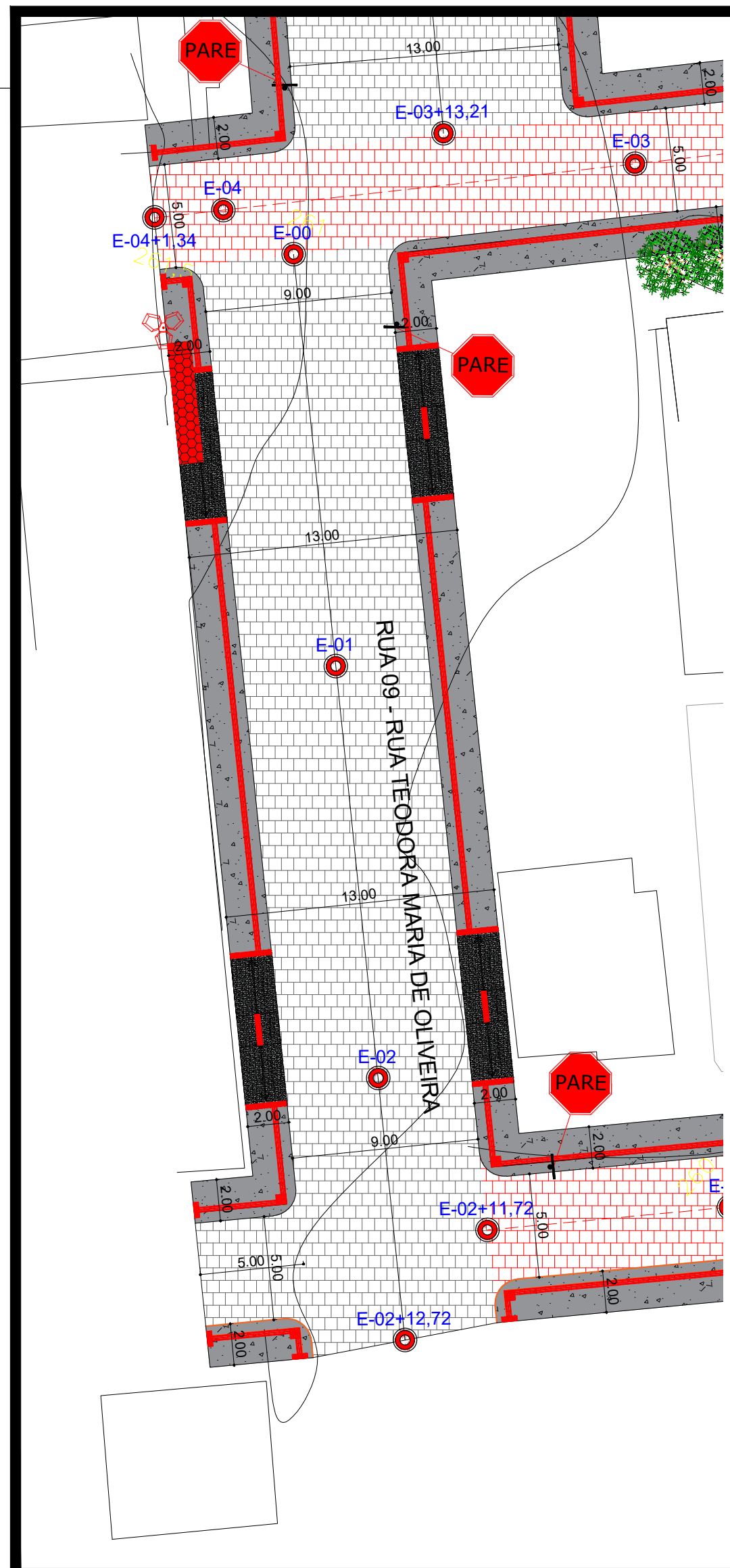

RUA 09 - RUA TEODORA MARIA DE OLIVEIRA
 Perfil Longitudinal
 Escala: H.....1/5.000 V.....1/500

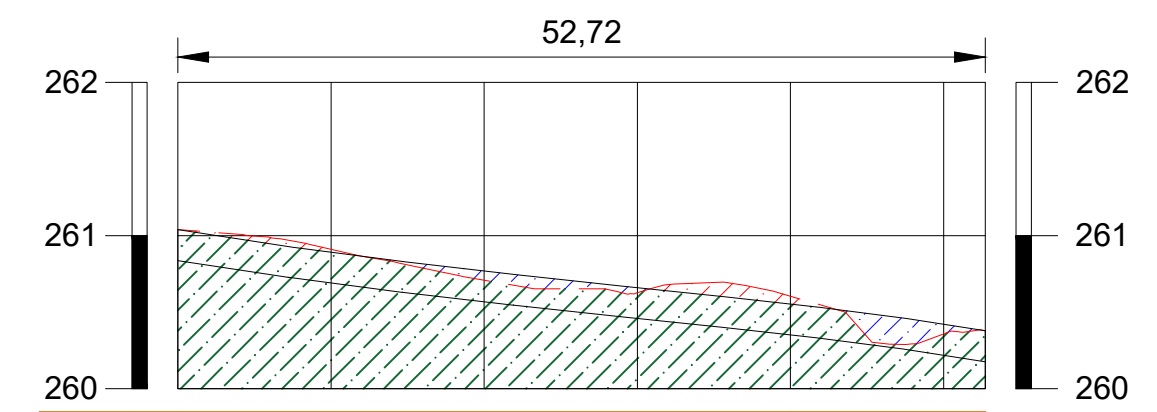

| ESTACAS 20,00M | RUA 09 - RUA TEODORA MARIA DE OLIVEIRA | | | |
|-------------------------|--|--------|--------|----------|
| | E0 | E1 | E2 | E2+12,72 |
| COTAS (m) TERRENO | 261,04 | 260,71 | 260,60 | 260,37 |
| COTAS (m) PROJETO | 261,04 | 260,76 | 260,55 | 260,37 |
| COTAS (m) TERRAPLENAGEM | 260,84 | 260,56 | 260,35 | 262,10 |

— COTA DE TERRAPLENAGEM
 — COTA DO PROJETO
 — COTA DO TERRENO

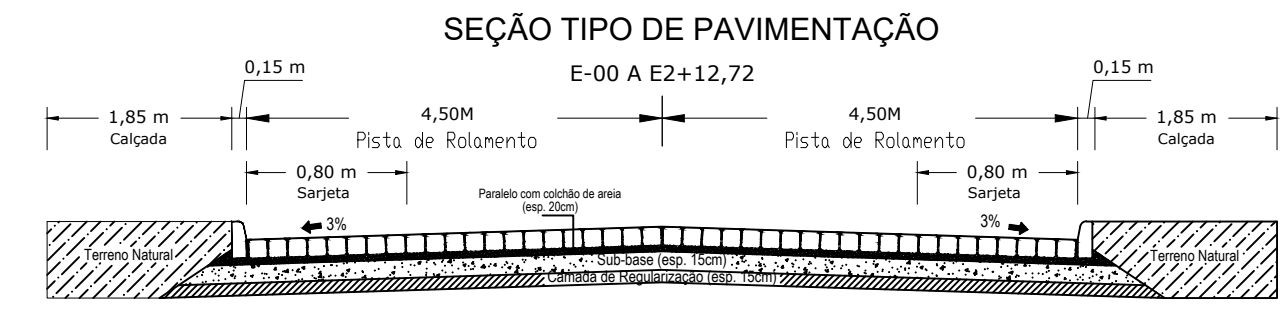

RUA 09 - RUA TEODORA MARIA DE OLIVEIRA
 COMPRIMENTO DA RUA: 52,72M
 LARGURA FAIXA DE ROLAMENTO: 9,00 M
 MEIO-FIO A CONSTRUIR: 105,44M
 CINTURÃO DE TRAVAMENTO: 0,00M
 ÁREA DE PAVIMENTAÇÃO: 499,48M²
 ÁREA DE ROCHA EXISTENTE: 0,00M²
 CALÇADA EXIST. A DEMOLIR: 3,22M²
 CALÇADA EXIST. DESCONTAR: 0,00M²
 CALÇADA A CONSTRUIR: 152,50M²
 RAMPAS DE ACESSIBILIDADE: 04 UND

- LEGENDA:**
- MEIOFIO EXISTENTE
 - MEIOFIO PROJETO
 - EIXO DA PAVIMENTAÇÃO EM PARALELEPÍEDOS
 - CALÇADA À CONSTRUIR
 - PLACAS DE SINALIZAÇÃO DE TRÂNSITO
 - PEDRA EXISTENTE
 - CALÇADA EXISTENTE
 - CALÇADA EXISTENTE À DEMOLIR
 - CALÇADA EXISTENTE À DESCONTAR
 - PAVIMENTAÇÃO À CONSTRUIR
 - PAVIMENTAÇÃO EXISTENTE
 - PAVIMENTAÇÃO À CONSTRUIR NO MESMO CONTRATO
 - RUA EXISTENTE EM TERRENO NATURAL
 - CINTURÃO DE TRAVAMENTO
 - POSTE EXISTENTE
 - POÇO DE VISITA
 - ÁRVORES EXISTENTES
 - ÁRVORES EXISTENTES A RETIRAR
 - PLACA DE IDENTIFICAÇÃO DA RUA



PROPRIETÁRIO

 ENGENHEIRO: Davi Ferreira Leite - CREA-PB: 161725099-6

CONSTRUTOR

PAVIMENTAÇÃO

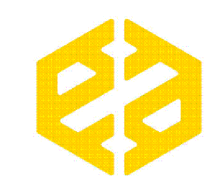
| | |
|---|----------------------------|
| PROPRIETÁRIO: PREFEITURA MUNICIPAL JERICÓ | |
| MUNICÍPIO: JERICÓ - PB | |
| LOCAL: RUA 09 - RUA TEODORA MARIA DE OLIVEIRA | |
| PROFISSIONAL | DATA |
| | |
| PRANCHA | DESENHO / ESCALA / REVISÃO |
| 01 / 01 | 1:250 R01 |



EIXO

Soluções em
Gestão Pública

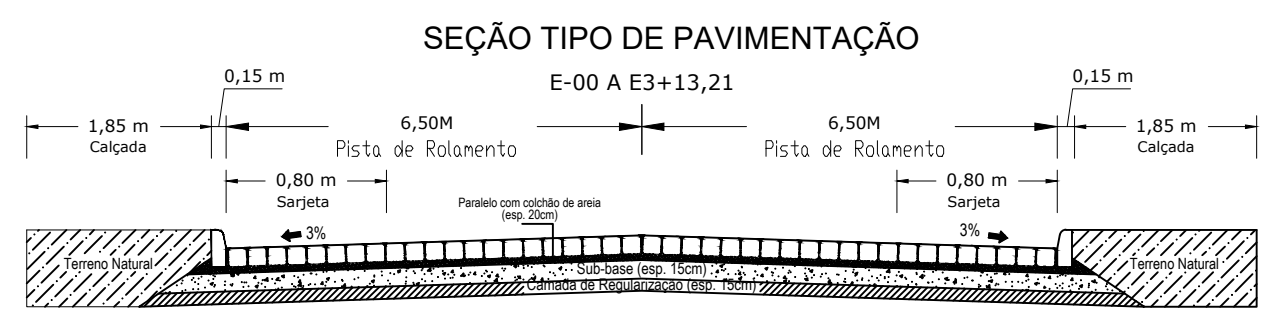
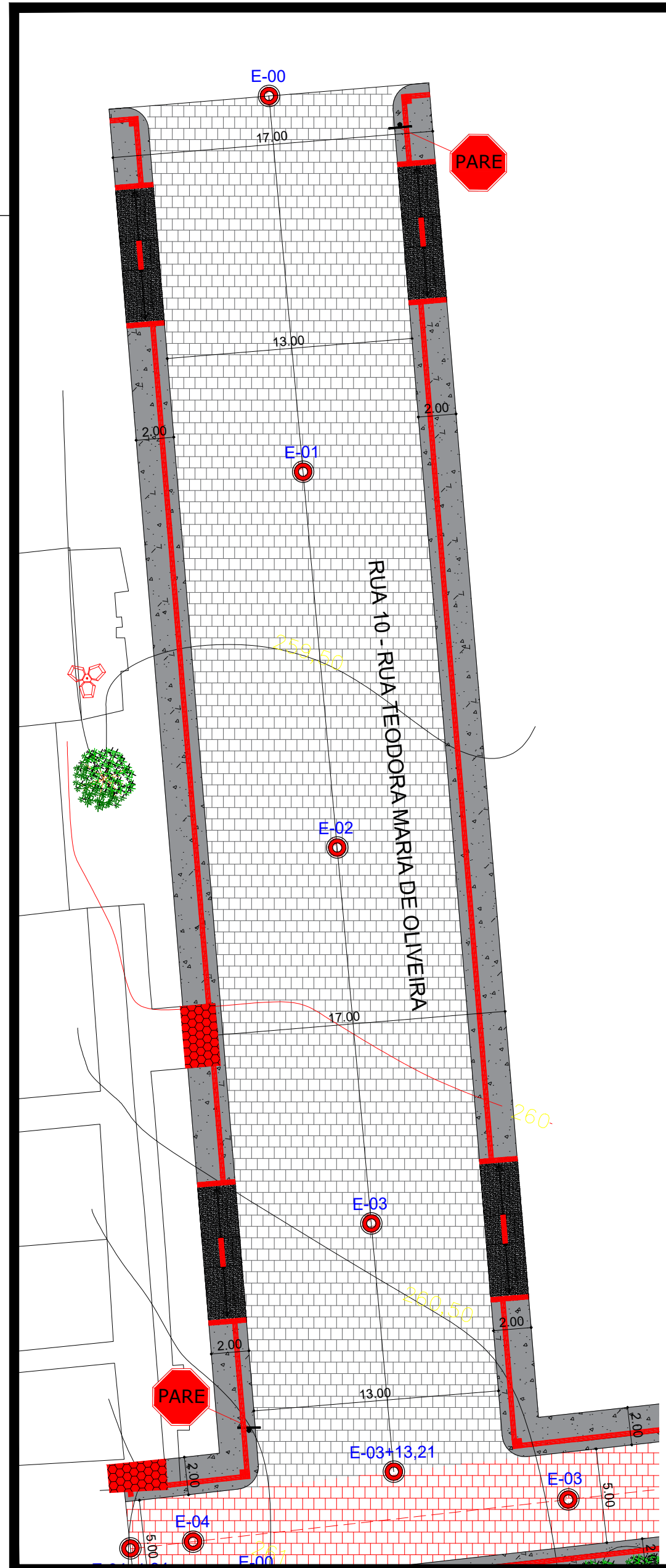

RUA 10 - RUA TEODORA MARIA DE OLIVEIRA
 Perfil Longitudinal
 Escala: H.....1/5.000 V.....1/500

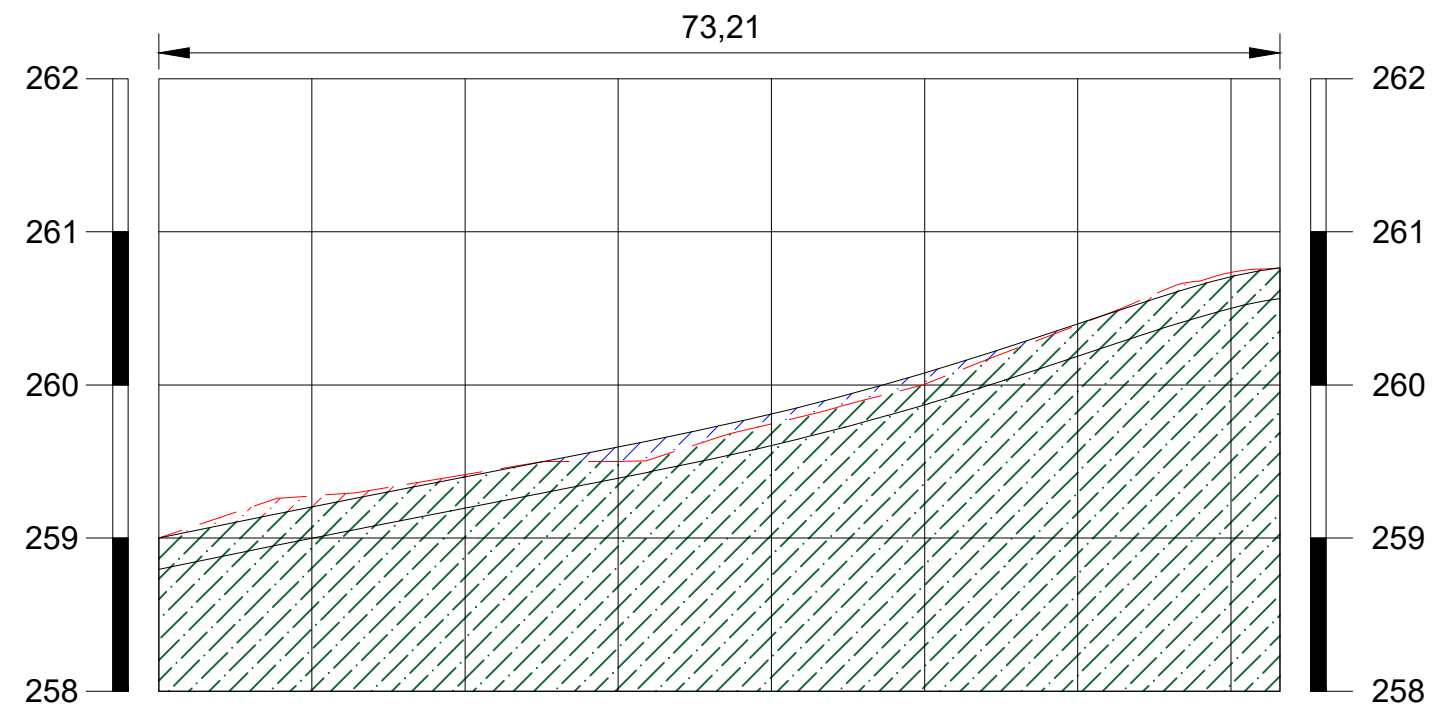

| ESTACAS | 20,00M | E0 | E1 | E2 | E3 | E3+13,21 |
|-------------------------|--------|--------|--------|--------|--------|----------|
| COTAS (m) TERRENO | 259,00 | 259,66 | 259,75 | 260,39 | 260,76 | |
| COTAS (m) PROJETO | 259,00 | 259,66 | 259,81 | 260,39 | 260,76 | |
| COTAS (m) TERRAPLENAGEM | 258,80 | 259,46 | 259,61 | 260,19 | 260,56 | |

— COTA DE TERRAPLENAGEM
 - - - COTA DO PROJETO
 . . . COTA DO TERRENO

RUA 10 - RUA TEODORA MARIA DE OLIVEIRA
 COMPRIMENTO DA RUA: 73,21M
 LARGURA FAIXA DE ROLAMENTO: 13,00 M
 MEIO-FIO A CONSTRUIR: 146,42M
 CINTURÃO DE TRAVAMENTO: 0,00M
 ÁREA DE PAVIMENTAÇÃO: 951,73M²
 ÁREA DE ROCHA EXISTENTE: 0,00M²
 CALÇADA EXIST. A DEMOLIR: 5,46M²
 CALÇADA EXIST. DESCONTAR: 0,00M²
 CALÇADA A CONSTRUIR: 219,82M²
 RAMPAS DE ACESSIBILIDADE: 04 UND

- LEGENDA:**
- MEIOFIO EXISTENTE
 - MEIOFIO PROJETO
 - EIXO DA PAVIMENTAÇÃO EM PARALELEPÍPEDOS
 - CALÇADA A CONSTRUIR
 - PLACAS DE SINALIZAÇÃO DE TRÂNSITO
 - PEDRA EXISTENTE
 - CALÇADA EXISTENTE
 - CALÇADA EXISTENTE À DEMOLIR
 - CALÇADA EXISTENTE À DESCONTAR
 - PAVIMENTAÇÃO A CONSTRUIR
 - PAVIMENTAÇÃO EXISTENTE
 - PAVIMENTAÇÃO A CONSTRUIR NO MESMO CONTRATO
 - RUA EXISTENTE EM TERRENO NATURAL
 - CINTURÃO DE TRAVAMENTO
 - POSTE EXISTENTE
 - POÇO DE VISITA
 - ÁRVORES EXISTENTES
 - ÁRVORES EXISTENTES A RETIRAR
 - PLACA DE IDENTIFICAÇÃO DA RUA

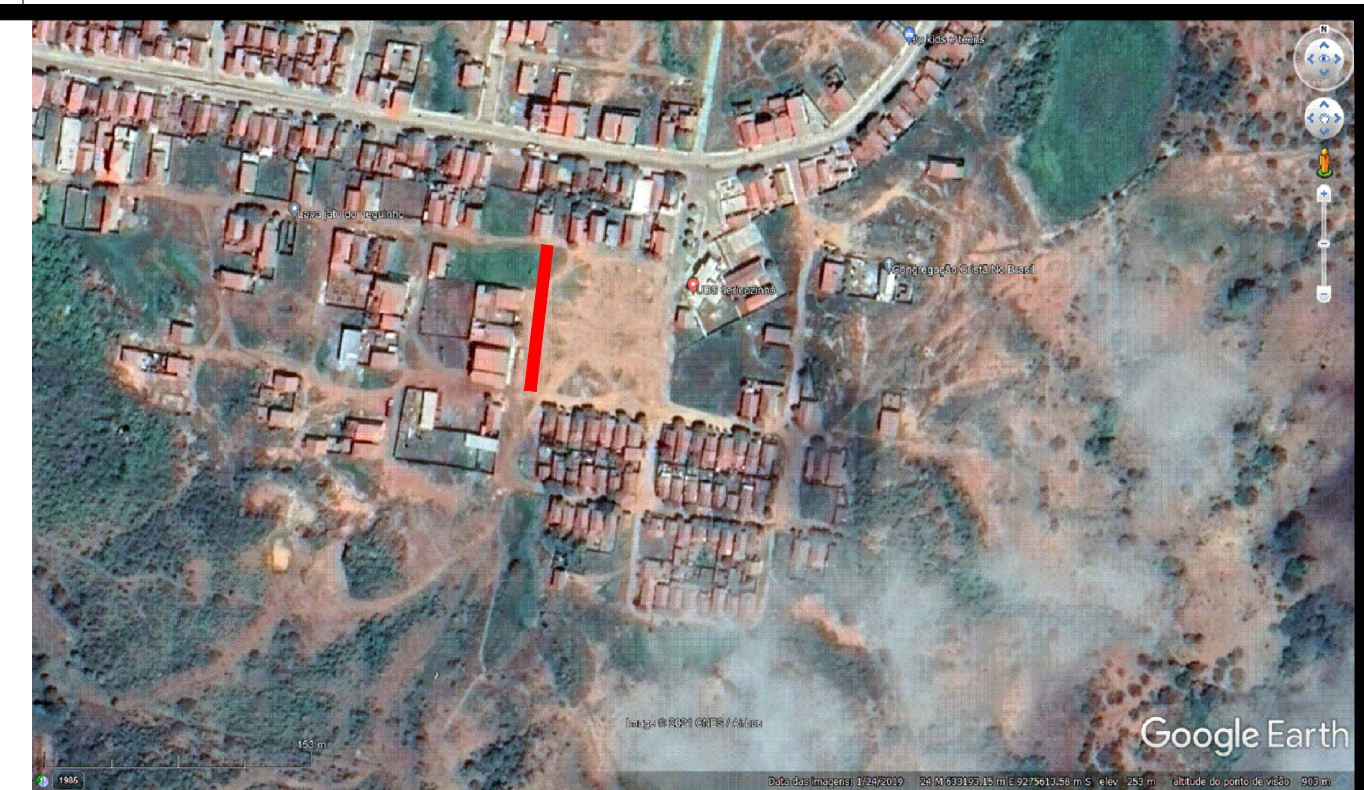

PROPRIETÁRIO: _____
 ENGENHEIRO: Davi Ferreira Leite - CREA-PB: 161725099-6
 CONSTRUTOR: _____

PAVIMENTAÇÃO

| | |
|---|----------------------------|
| PROPRIETÁRIO: PREFEITURA MUNICIPAL JERICÓ | |
| MUNICÍPIO: JERICÓ - PB | |
| LOCAL: RUA 10 - RUA TEODORA MARIA DE OLIVEIRA | |
| PROFISSIONAL | DATA |
| PRANCHA | DESENHO / ESCALA / REVISÃO |
| 01 / 01 | 1:250 R01 |

EIXO
 Soluções em
 Gestão Pública



RUA 11 - RUA FRANCISCO HENRIQUE DA SILVA

| | |
|-----------------------------|------------------------|
| COMPRIMENTO DA RUA: | 366,16M |
| LARGURA FAIXA DE ROLAMENTO: | 5,00 M |
| MEIO-FIO A CONSTRUIR: | 706,32M |
| CINTURÃO DE TRAVAMENTO: | 21,00M |
| ÁREA DE PAVIMENTAÇÃO: | 1.830,80M ² |
| ÁREA DE ROCHA EXISTENTE: | 0,00M ² |
| CALÇADA EXIST. A DEMOLIR: | 20,05M ² |
| CALÇADA EXIST. DESCONTAR: | 0,00M ² |
| CALÇADA A CONSTRUIR: | 864,35M ² |
| RAMPAS DE ACESSIBILIDADE: | 12 UND |

- LEGENDA:**
- MEIOFIO EXISTENTE QUE SERA DEMOLIDO
 - MEIOFIO EXISTENTE QUE SERA APROVEITADO
 - MEIOFIO DO PROJETO
 - EIXO DA PAVIMENTAÇÃO EM PARALELEPÍPEDOS
 - CALÇADA A CONSTRUIR
 - CERCA EXISTENTE
 - CALÇADA EXISTENTE
 - CALÇADA EXISTENTE A DEMOLIR
 - CALÇADA EXISTENTE A DESCONTAR
 - CALÇADA A CONSTRUIR
 - PAVIMENTAÇÃO A CONSTRUIR
 - PAVIMENTAÇÃO EXISTENTE
 - PAVIMENTAÇÃO A CONSTRUIR NO MESMO CONTRATO
 - RUA SEM PAVIMENTAÇÃO
 - CINTURÃO DE TRAVAMENTO
 - POSTE EXISTENTE
 - POÇO DE VISITA
 - ARVORE EXISTENTE
 - PLACA DE IDENTIFICAÇÃO DA RUA
 - DESOIDA D'ÁGUA

PROPRIETÁRIO: _____
 ENGENHEIRO: *Davi Ferreira Leite* - CREA-PB: 161725099-6

CONSTRUTOR: _____

| PAVIMENTAÇÃO | |
|---------------|--|
| PROPRIETÁRIO: | PREFEITURA MUNICIPAL JERICÓ |
| MUNICÍPIO: | JERICÓ - PB |
| LOCAL: | RUA 11 - RUA FRANCISCO HENRIQUE DA SILVA |

| | |
|--------------|----------------------------|
| PROFISSIONAL | DATA |
| | |
| PRANCHA | DESENHO / ESCALA / REVISÃO |
| 01 / 02 | 1:250 R01 |



RUA 11 - RUA FRANCISCO HENRIQUE DA SILVA

Perfil Longitudinal
Escala: H.....1/5.000 V.....1/500

366,16

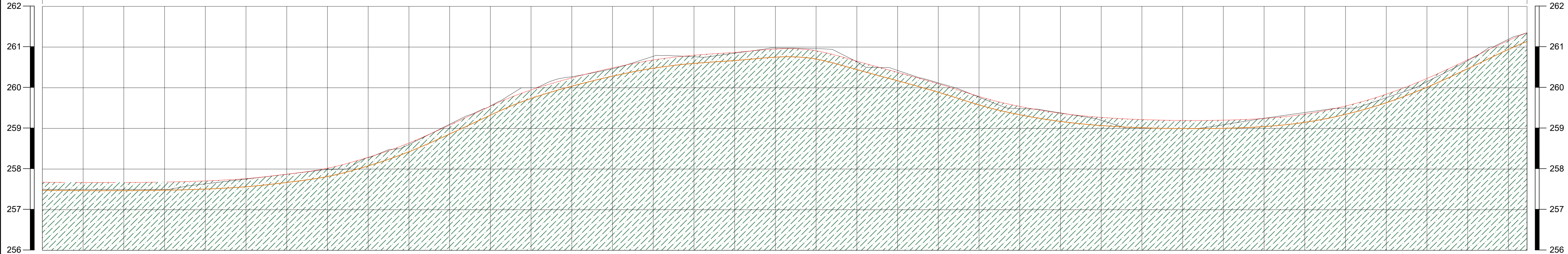

| ESTACAS 20,00M | E0 | E1 | E2 | E3 | E4 | E5 | E6 | E7 | E8 | E9 | E10 | E11 | E12 | E13 | E14 | E15 | E16 | E17 | E18 | E18+6,16 |
|----------------------------|--------|--------|--------|--------|--------|--------|--------|--------|--------|--------|--------|--------|--------|--------|--------|--------|--------|--------|--------|----------|
| COTAS (m) TERRAPLENAGEM | 257,47 | 257,47 | 257,50 | 257,67 | 258,08 | 258,90 | 259,74 | 260,28 | 260,60 | 260,75 | 260,44 | 259,90 | 259,34 | 259,07 | 259,00 | 259,04 | 259,35 | 260,02 | 260,96 | 261,15 |
| COTAS (m) PROJETO | 257,67 | 257,67 | 257,70 | 257,87 | 258,28 | 259,10 | 259,94 | 260,48 | 260,80 | 260,95 | 260,64 | 260,10 | 259,54 | 259,27 | 259,20 | 259,24 | 259,55 | 260,22 | 261,16 | 261,35 |
| COTAS (m) TERRENO | 257,50 | 257,50 | 257,64 | 257,87 | 258,28 | 259,10 | 260,00 | 260,47 | 260,76 | 260,98 | 260,64 | 260,12 | 259,49 | 259,20 | 259,00 | 259,25 | 259,50 | 260,15 | 261,19 | 261,35 |

— COTA DE TERRAPLENAGEM
— COTA DO PROJETO
— COTA DO TERRENO

PROPRIETÁRIO
ENGENHEIRO: Davi Ferreira Leite - CREA-PB: 161725099-6
CONSTRUTOR

PAVIMENTAÇÃO

PROPRIETÁRIO: PREFEITURA MUNICIPAL JERICÓ
MUNICÍPIO: JERICÓ - PB
LOCAL: RUA 11 - RUA FRANCISCO HENRIQUE DA SILVA

| | |
|--------------|----------------------------|
| PROFISSIONAL | DATA |
| | |
| PRANCHA | DESENHO / ESCALA / REVISÃO |
| 02 / 02 | 1:500 R01 |

EIXO
Soluções em
Gestão Pública

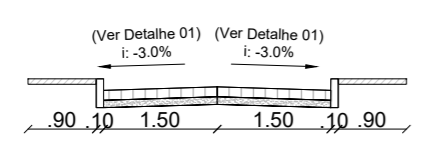

Seção Transversal Tipo
Escala 1:100

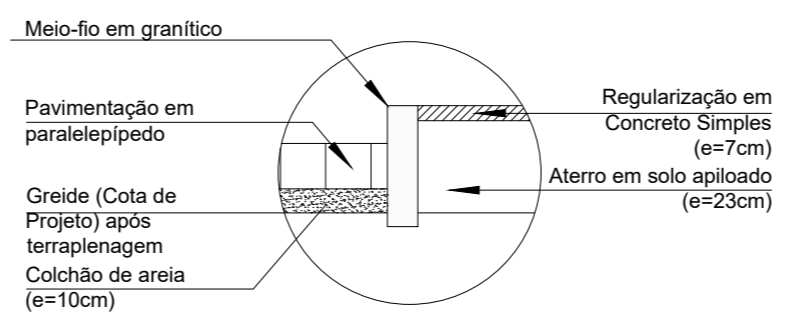

Detalhe 01
Escala 1:25

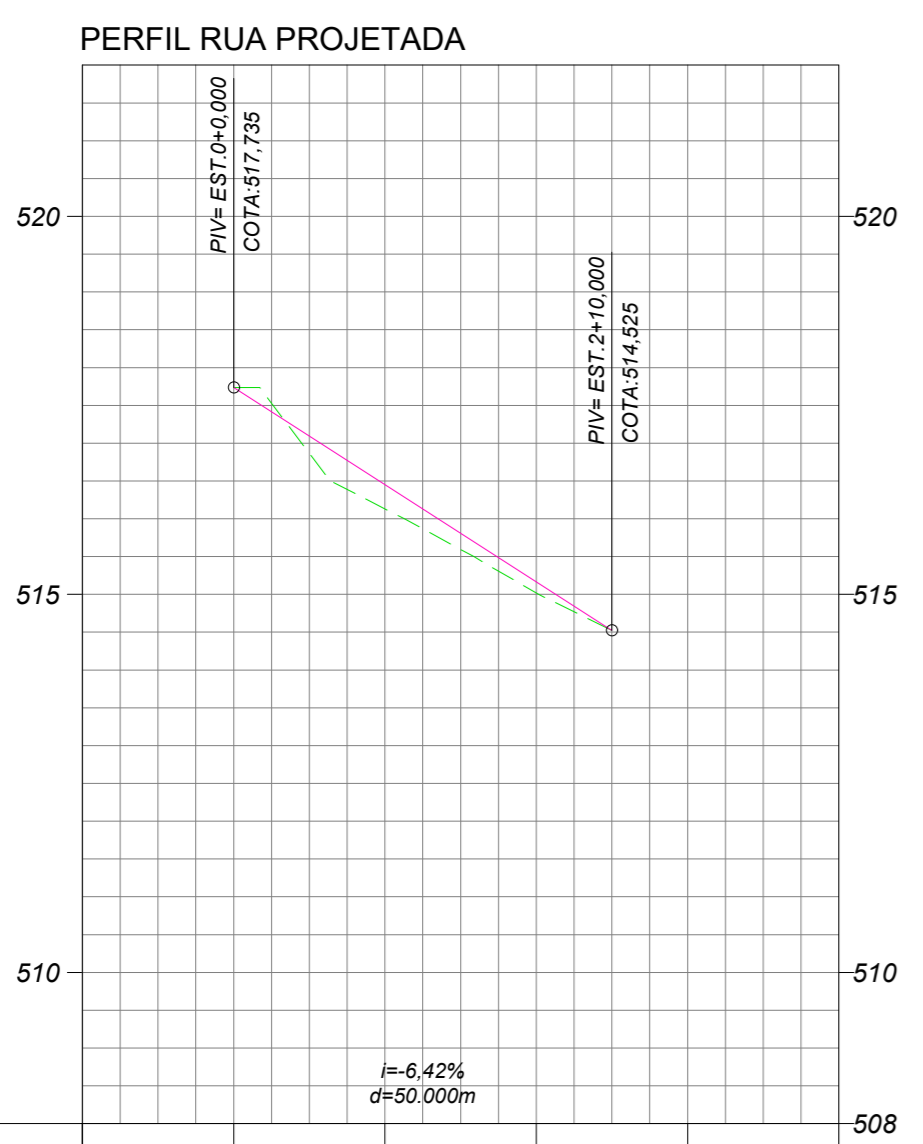

| | | | | | |
|-----------------------|----------------------|-------------------|-------------------|---|---|
| COTAS TERRENO/PROJETO | 517,74 517,735 | 516,13 516,131 | 515,02 515,016 | | |
| ESTAQUEAMENTO | 0 | 1 | 2 | 3 | 4 |
| QUILOMETRAGEM | | | | | |
| PLANIMETRIA | TANGENTE L=50.000 | | | | |

Perfil Longitudinal
Escala Horizontal 1:1000
Escala Vertical 1:100

LEGENDA
— Greide do Pavimento
- - - Terreno Natural

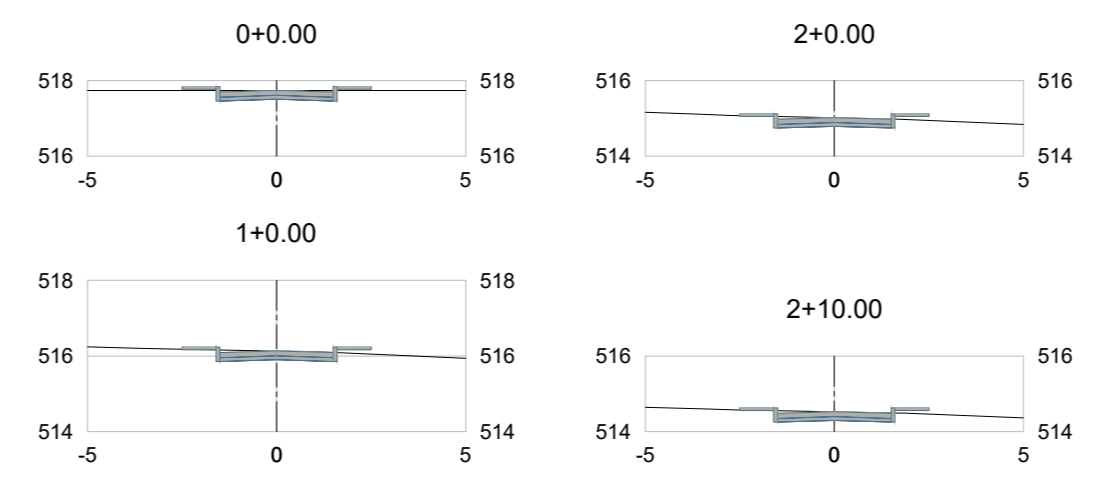

Perfis Transversais
Escala 1:200

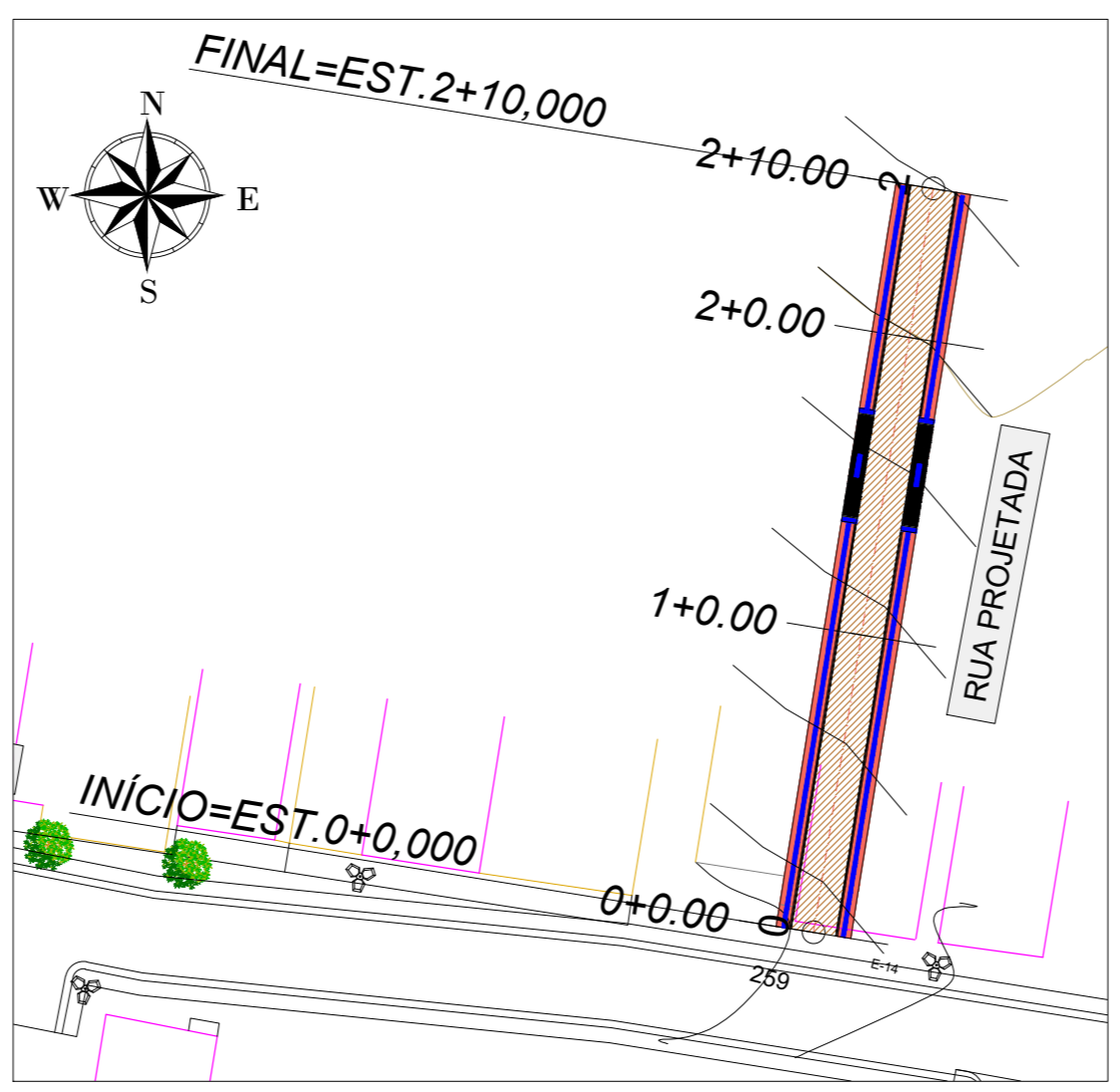

Planimetria
Escala - 1/1000

LEGENDA
▨ Trecho a ser Pavimentado
▨ Calçada a Construir
▨ Rampa (Passeio 1,00m)
— Piso Tátil

PROPRIETÁRIO: DAVI FERREIRA LEITE:08680334480
Assinado de forma digital por DAVI FERREIRA LEITE:08680334480
Dados: 2022.10.19 20:33:16 -03'00'

ENGENHEIRO: Davi Ferreira Leite - CREA-PB: 161725099-6

CONSTRUTOR

PAVIMENTAÇÃO

PROPRIETÁRIO: PREFEITURA MUNICIPAL JERICÓ
MUNICÍPIO: JERICÓ - PB
LOCAL: PLANIMETRIA, PERFIS TRANSVERSAIS, PERFIL LONGITUDINAL, SEÇÃO TRANSVERSAL TIPO, DETALHE 01

| | |
|--------------|------------------|
| PROFISSIONAL | DATA |
| | |
| PRANCHA | DESENHO / ESCALA |
| 02 / 03 | SE |



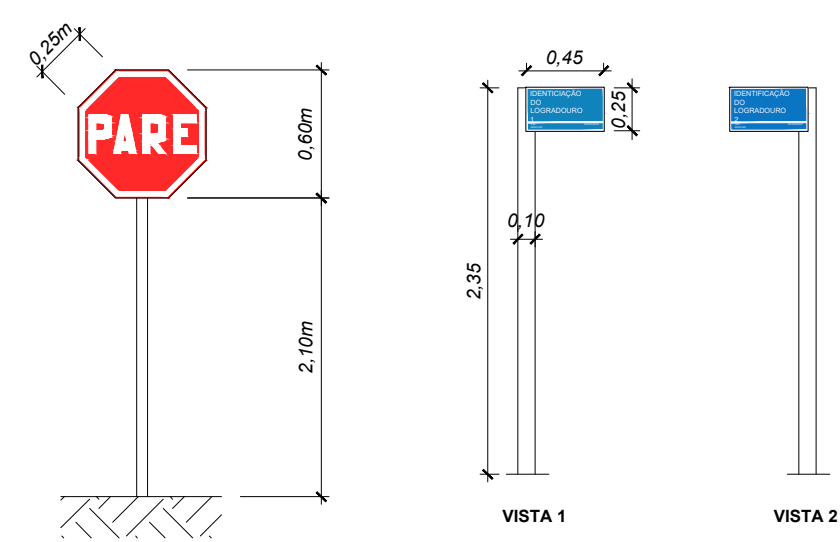

SINALIZAÇÃO TIPO R1 "PARADA OBRIGATÓRIA"
 - DEVERÁ SER COLOCADA NO MÁXIMO A 10,0 METROS DO BORDO DA VIA TRANSVERSAL;
 - LOCALIZADA DO LADO DIREITO DA VIA;
 - A VISUALIZAÇÃO DA PLACA DEVERÁ ESTAR VOLTADA PARA DENTRO DA VIA EM QUESTÃO.

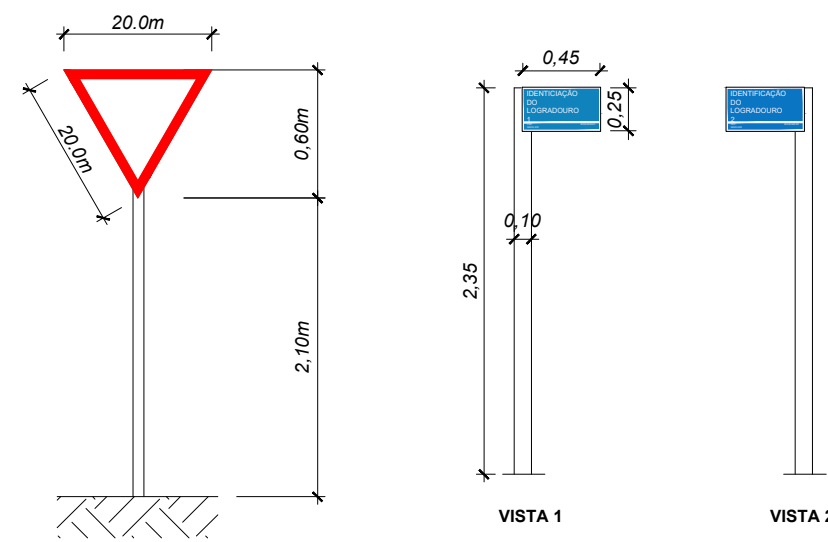

SINALIZAÇÃO TIPO R2 - "DÊ A PREFERÊNCIA"
 - DEVERÁ SER COLOCADA NO MÁXIMO A 10,0 METROS DO BORDO DA VIA TRANSVERSAL;
 - LOCALIZADA DO LADO DIREITO DA VIA;
 - A VISUALIZAÇÃO DA PLACA DEVERÁ ESTAR VOLTADA PARA DENTRO DA VIA EM QUESTÃO.

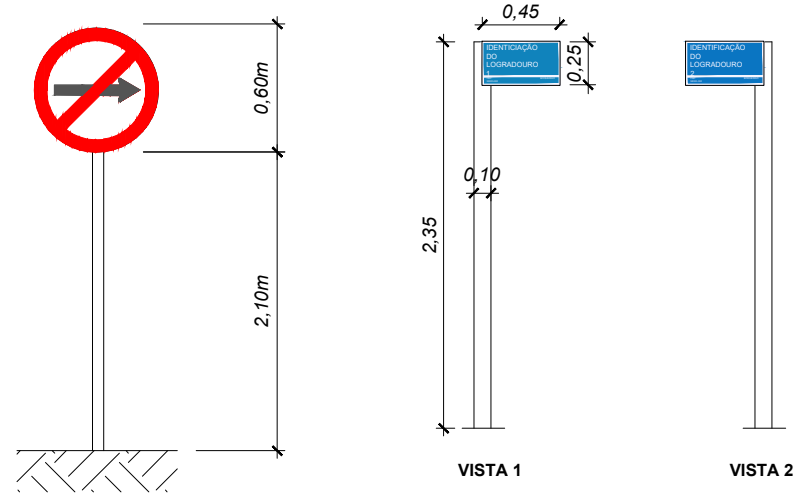
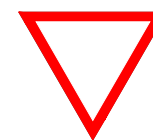

SINALIZAÇÃO TIPO R3 "SENTIDO PROIBIDO"
 - DEVERÁ SER COLOCADA NO MÁXIMO A 10,0 METROS DO BORDO DA VIA TRANSVERSAL;
 - LOCALIZADA DO LADO DIREITO DA VIA;
 - A VISUALIZAÇÃO DA PLACA DEVERÁ ESTAR VOLTADA PARA DENTRO DA VIA EM QUESTÃO.

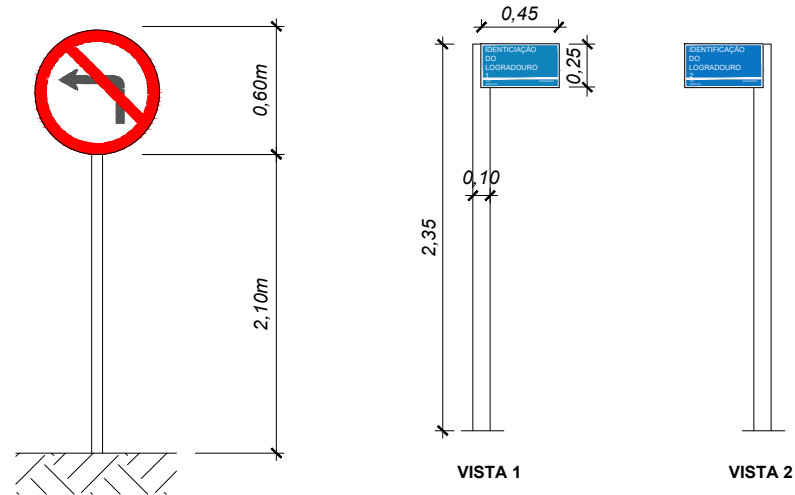

SINALIZAÇÃO TIPO R4A "PROIBIDO VIRAR A ESQUERDA"
 - DEVERÁ SER COLOCADA NO MÁXIMO A 10,0 METROS DO BORDO DA VIA TRANSVERSAL;
 - LOCALIZADA DO LADO DIREITO DA VIA;
 - A VISUALIZAÇÃO DA PLACA DEVERÁ ESTAR VOLTADA PARA DENTRO DA VIA EM QUESTÃO.

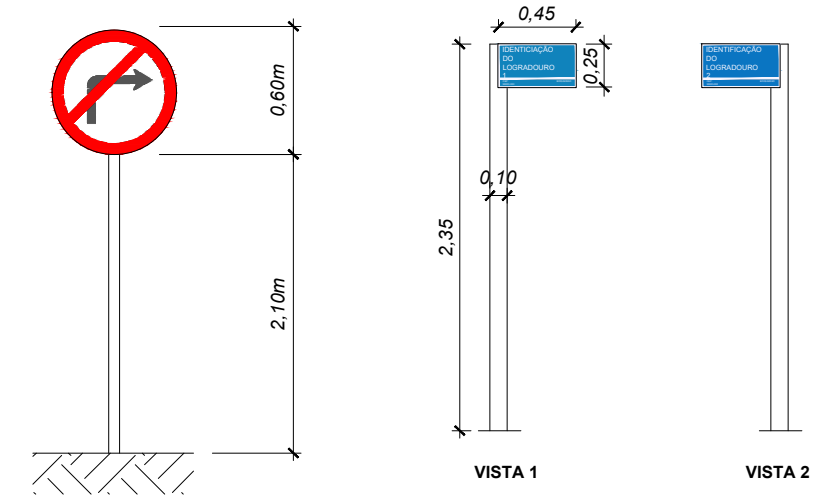

SINALIZAÇÃO TIPO R4B "PROIBIDO VIRAR A DIREITA"
 - DEVERÁ SER COLOCADA NO MÁXIMO A 10,0 METROS DO BORDO DA VIA TRANSVERSAL;
 - LOCALIZADA DO LADO DIREITO DA VIA;
 - A VISUALIZAÇÃO DA PLACA DEVERÁ ESTAR VOLTADA PARA DENTRO DA VIA EM QUESTÃO.

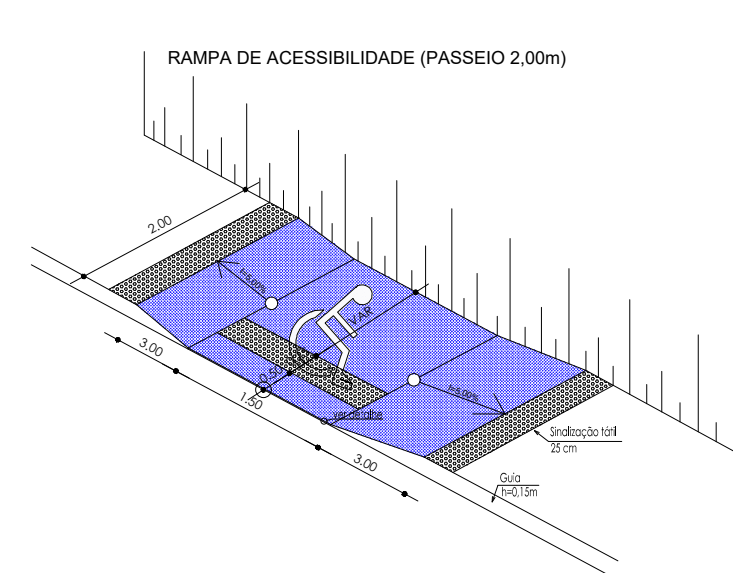
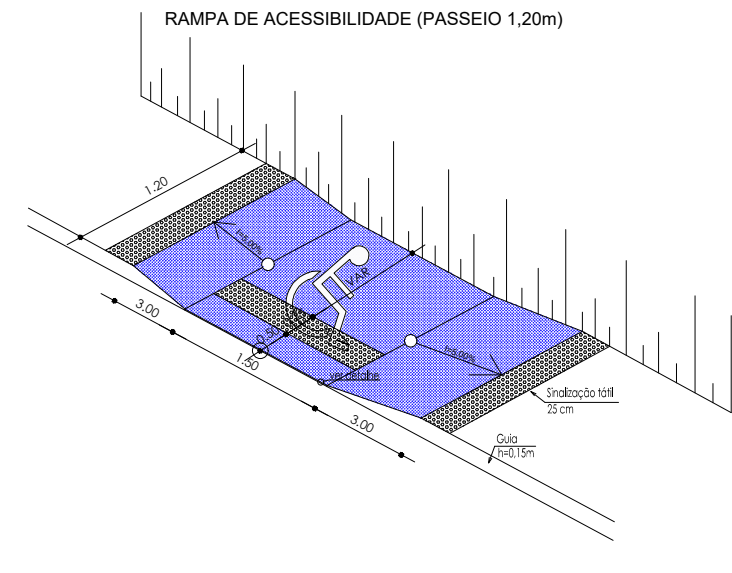
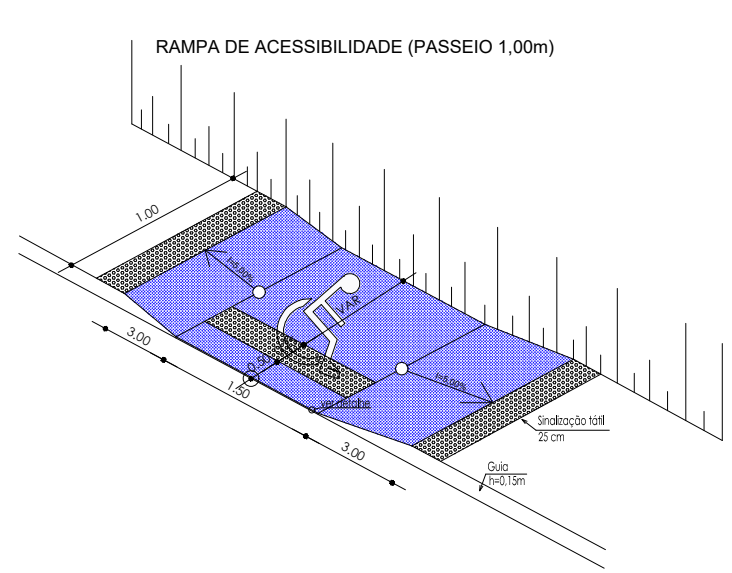
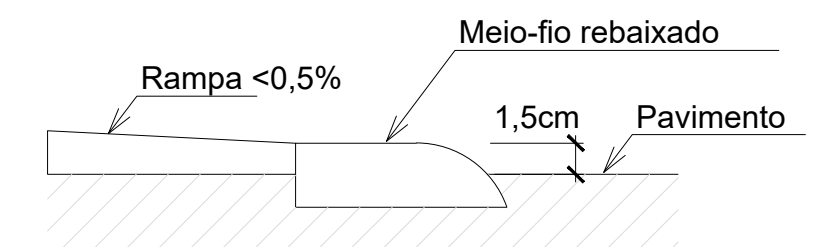
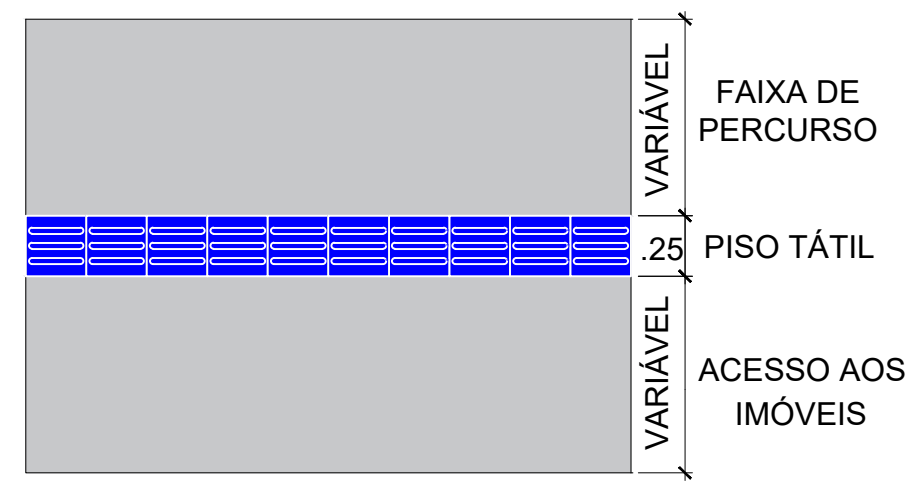

| | | |
|--------------|--|---|
| PROPRIETÁRIO | DAVI FERREIRA LEITE:08680334480 334480 | Assinado de forma digital por DAVI FERREIRA LEITE:08680334480 Dados: 2022.10.09 17:53:00 -03'00' |
| ENGENHEIRO: | Davi Ferreira Leite - CREA-PB: 161725099-6 | |
| CONSTRUTOR | | |

| PAVIMENTAÇÃO | | |
|---------------|---|-----|
| PROPRIETÁRIO: | PREFEITURA MUNICIPAL JERICÓ | |
| MUNICÍPIO: | JERICÓ - PB | |
| LOCAL: | DETALHES RAMPAS, SINALIZAÇÃO, PISO TÁTIL E MEIO FIO | |
| PROFISSIONAL | DATA | |
| PRANCHA | DESENHO / ESCALA / REVISÃO | |
| 03/03 | 1:250 | R01 |





Planta de Situação

LEGENDA

- █ RUAS A SEREM PAVIMENTADAS
- SENTIDO DO ENCAMINHAMENTO DAS ÁGUAS

TABELA DE COORDENADAS

| PONTO No. | DESCRIÇÃO | LESTE | SUL |
|-----------|--|--------------|---------------|
| 01 | INÍCIO - RUA JULIANA VIEIRA DINIZ | 6°33'4.16"S | 37°47'50.01"O |
| 02 | FIM - RUA JULIANA VIEIRA DINIZ | 6°33'9.92"S | 37°47'50.83"O |
| 03 | INÍCIO - RUA NELSON JOSÉ DA SILVA (TRECHO I) | 6°33'6.28"S | 37°47'50.29"O |
| 04 | FIM - RUA NELSON JOSÉ DA SILVA (TRECHO I) | 6°33'5.99"S | 37°47'52.81"O |
| 05 | INÍCIO - RUA NELSON JOSÉ DA SILVA (TRECHO II) | 6°33'6.39"S | 37°47'50.31"O |
| 06 | FIM - RUA NELSON JOSÉ DA SILVA (TRECHO II) | 6°33'6.93"S | 37°47'46.12"O |
| 07 | INÍCIO - RUA ALBINO FERREIRA DE ANDRADE (TRECHO I) | 6°33'8.05"S | 37°47'50.58"O |
| 08 | FIM - RUA ALBINO FERREIRA DE ANDRADE (TRECHO I) | 6°33'7.76"S | 37°47'52.98"O |
| 09 | INÍCIO - RUA ALBINO FERREIRA DE ANDRADE (TRECHO II) | 6°33'8.01"S | 37°47'50.55"O |
| 10 | FIM - RUA ALBINO FERREIRA DE ANDRADE (TRECHO II) | 6°33'7.72"S | 37°47'52.94"O |
| 11 | INÍCIO - RUA BENEDITO PIRES DE OLIVEIRA | 6°33'9.88"S | 37°47'50.79"O |
| 12 | FIM - RUA BENEDITO PIRES DE OLIVEIRA | 6°33'10.20"S | 37°47'48.45"O |
| 13 | INÍCIO - RUA FRANCISCO DE ASSIS OLIVEIRA (TRECHO I) | 6°33'6.73"S | 37°47'47.78"O |
| 14 | FIM - RUA FRANCISCO DE ASSIS OLIVEIRA (TRECHO I) | 6°33'8.33"S | 37°47'47.97"O |
| 15 | INÍCIO - RUA FRANCISCO DE ASSIS OLIVEIRA (TRECHO II) | 6°33'8.37"S | 37°47'48.20"O |
| 16 | FIM - RUA FRANCISCO DE ASSIS OLIVEIRA (TRECHO II) | 6°33'10.27"S | 37°47'48.41"O |
| 17 | INÍCIO - RUA TEODORA MARIA DE OLIVEIRA (TRECHO I) | 6°33'6.09"S | 37°47'52.85"O |
| 18 | FIM - RUA TEODORA MARIA DE OLIVEIRA (TRECHO I) | 6°33'7.73"S | 37°47'53.09"O |
| 19 | INÍCIO - RUA TEODORA MARIA DE OLIVEIRA (TRECHO II) | 6°33'3.88"S | 37°47'52.51"O |
| 20 | FIM - RUA TEODORA MARIA DE OLIVEIRA (TRECHO II) | 6°33'6.00"S | 37°47'52.84"O |
| 21 | INÍCIO - RUA FRANCISCO HENRIQUE DA SILVA | 6°33'2.23"S | 37°48'2.00"O |
| 22 | FIM - RUA FRANCISCO HENRIQUE DA SILVA | 6°33'3.90"S | 37°47'50.03"O |
| 23 | INÍCIO - RUA PROJETADA | 6°33'3.31"S | 37°47'52.92"O |
| 24 | FIM - RUA PROJETADA | 6°33'1.71"S | 37°47'52.66"O |

PROPRIETÁRIO: DAVI FERREIRA FERREIRA
 Assinado de forma digital por DAVI FERREIRA
 LEITE:08680334480
 4480
 DN: cn=Davi Ferreira Leite, o=2022.10.19, ou=203235-0300

ENGENHEIRO: Davi Ferreira Leite - CREA-PB: 161725099-6

CONSTRUTOR:

PAVIMENTAÇÃO

PROPRIETÁRIO: PREFEITURA MUNICIPAL JERICÓ
 MUNICÍPIO: JERICÓ - PB
 LOCAL: MAPA LOCALIZAÇÃO, PLANTA DE SITUAÇÃO E FLUXO DAS ÁGUAS

| | |
|--------------|------------------|
| PROFISSIONAL | DATA |
| | |
| PRANCHA | DESENHO / ESCALA |
| 01 / 03 | SE |



Mapa de Localização
 Escala - 1/1000